



REPÚBLICA DOMINICANA



“Año de la Innovación y la Competitividad”

**PLIEGO DE CONDICIONES ESPECÍFICAS PARA
CONTRATACIÓN DE OBRAS**

**Readecuación de Apartamentos de la Villa Panamericana, Reparación de
Contenes, Rampas, Tapas de registros, Escalinatas e Imbornales del Instituto
Tecnológico de las Américas (ITLA)**

**COMPARACIÓN DE PRECIOS
ITLA-CCC-CP-2019-0004**

Santo Domingo, Distrito Nacional
República Dominicana
Abril 2019

TABLA DE CONTENIDO

GENERALIDADES

Prefacio

Este modelo estándar de Pliego de Condiciones Específicas para la ejecución o contratación Obras, ha sido elaborado por la Dirección General de Contrataciones Públicas, para ser utilizado en los Procedimientos de Comparación de Precios, regidos por la Ley No. 340-06, de fecha dieciocho (18) de agosto del dos mil seis (2006), sobre Compras y Contrataciones de Bienes, Servicios, Obras y Concesiones, su modificatoria contenida en la Ley No. 449-06, de fecha seis (06) de diciembre del dos mil seis (2006), y su Reglamento de Aplicación emitido mediante el Decreto No. 543-12 de fecha seis (6) de septiembre de dos mil doce (2012).

A continuación, se incluye una breve descripción de su contenido.

PARTE 1 – PROCEDIMIENTOS DE COMPARACIÓN DE PRECIOS

Sección I. Instrucciones a los Oferentes (IAO)

Esta sección contiene información general sobre el Procedimiento de Comparación de Precios. Las disposiciones de esta sección son de uso obligatorio en todos los procedimientos de Comparación de Precios para la Contratación de Obras regidos por la Ley No. 340-06 sobre Compras y Contrataciones con modificaciones de Ley No. 449-06 y su Reglamento de aplicación aprobado mediante Decreto No. 543-12.

Sección II. Datos de la Comparación de Precios (DDCP)

Esta sección contiene disposiciones específicas para la Contratación de Obra y proporciona información al Oferente de cómo preparar sus Ofertas.

Sección III. Apertura y Validación de Ofertas

Esta sección incluye el procedimiento de apertura y validación de Ofertas, Técnicas y Económicas, incluye los criterios de evaluación y el procedimiento de Estudio de Precios.

Sección IV. Adjudicación

Esta sección incluye los Criterios de Adjudicación y el Procedimiento para Adjudicaciones Posteriores.

PARTE 2 – CONTRATO

Sección V. Disposiciones sobre los Contratos

Esta sección incluye el Contrato, el cual, una vez perfeccionado no deberá ser modificado, salvo los aspectos a incluir de las correcciones o modificaciones que se hubiesen hecho a la oferta seleccionada y que están permitidas bajo las Instrucciones a los Oferentes y las Condiciones Generales del Contrato.

Incluye las cláusulas generales y específicas que deberán incluirse en todos los contratos.

Sección VI. Incumplimiento de Contrato

Esta sección incluye los efectos del incumplimiento, los tipos de incumplimiento y las sanciones que devienen de estos.

PARTE 3 – OBRAS

Sección VII. Ejecución y Recepción de Obras

Esta sección incluye los requisitos de entrega de las Obras, la Recepción Provisional y la Recepción Definitiva.

Sección VIII. Obligaciones de las Partes

Esta sección incluye las obligaciones tanto de la entidad contratante como las del contratista.

Sección IX. Formularios Tipo

Esta sección contiene los formularios de información sobre el oferente, presentación de oferta y garantías que el oferente deberá presentar conjuntamente con la oferta.

PARTE I PROCEDIMIENTOS DE LA COMPARACIÓN DE PRECIOS

Sección I Instrucciones a los Oferentes (IAO)

1.1 Objetivos y Alcance

El objetivo del presente documento es establecer el conjunto de cláusulas jurídicas, económicas, técnicas y administrativas, de naturaleza reglamentaria, por el que se fijan los requisitos, exigencias, facultades, derechos y obligaciones de las personas naturales o jurídicas, nacionales o extranjeras, que deseen participar en la Comparación de Precios de Obra para la **Readecuación de Apartamentos de la Villa Panamericana, Adquisición de Bancos y Mesas de Exterior y Reparación de Contenes, Rampas, Tapas de registros, Escalinatas e Imbornales del Instituto Tecnológico de las Américas (ITLA)**, llevada a cabo por este Instituto Tecnológico de las Américas (Referencia: ITLA-CCC-CP-2019-0004).

Este documento constituye la base para la preparación de las Ofertas. Si el Oferente/Proponente omite suministrar alguna parte de la información requerida en el presente Pliego de Condiciones Específicas o presenta una información que no se ajuste sustancialmente en todos sus aspectos al mismo, el riesgo estará a su cargo y el resultado podrá ser el rechazo de su Propuesta.

1.2 Definiciones e Interpretaciones

A los efectos de este Pliego de Condiciones Específicas, las palabras y expresiones que se inician con letra mayúscula y que se citan a continuación tienen el siguiente significado:

Adjudicatario: Oferente/Proponente a quien se le adjudica el Contrato.

Análisis de Costo: Análisis del Precio de los puntos de partida.

Bienes: Equipos que El Oferente está obligado a suministrar a la Entidad Contratante, según las exigencias del presente Pliego de Condiciones Específicas.

Caso Fortuito: Acontecimiento que no ha podido preverse, o que previsto no ha podido evitarse, por ser extraño a la voluntad de las personas.

Certificado de Recepción Definitiva: El o los certificados expedidos por el Supervisor al Contratista al final del o de los períodos de garantía, en el que se declare que el Contratista ha cumplido sus obligaciones contractuales.

Circular: Aclaración que la Entidad Contratante emite de oficio o para dar respuesta a las consultas planteadas por los Oferentes/Proponentes con relación al contenido del Pliego de Condiciones, formularios, anexos u otra Circular y que se hace de conocimiento de todos los Oferentes/Proponentes.

Comité de Compras y Contrataciones: Órgano Administrativo de carácter permanente responsable de la designación de los peritos que elaborarán las especificaciones técnicas del bien a adquirir y del servicio u obra a contratar, la aprobación de los Pliegos de Condiciones Específicas, del Procedimiento de Selección y el dictamen emitido por los peritos designados para evaluar ofertas.

Comparación de Precios: Es una amplia convocatoria a las personas naturales o jurídicas inscritas en el registro respectivo.

Compromiso de Confidencialidad: Documento suscrito por el Oferente/Proponente para recibir información de la Comparación de Precios.

Consortio: Uniones temporales de empresas que sin constituir una nueva persona jurídica se organizan para participar en un procedimiento de contratación.

Consulta: Comunicación escrita, remitida por un Oferente/Proponente conforme al procedimiento establecido y recibida por la Entidad Contratante, solicitando aclaración, interpretación o modificación sobre aspectos relacionados exclusivamente con el Pliego de Condiciones.

Contrato: Documento suscrito entre la institución y el Adjudicatario elaborado de conformidad con los requerimientos establecidos en el Pliego de Condiciones Específicas y en la Ley.

Contratista: Oferente/Proponente que, habiendo participado en la Licitación Pública Nacional, resulta adjudicatario del Contrato de acuerdo al Pliego de Condiciones Específicas.

Credenciales: Documentos que demuestran las calificaciones profesionales y técnicas de un Oferente/Proponente, presentados como parte de la Oferta Técnica y en la forma establecida en el Pliego de Condiciones Específica, para ser evaluados y calificados por los peritos, lo que posteriormente pasa a la aprobación del Comité de Compras y Contrataciones de la entidad contratante, con el fin de seleccionar los Proponentes Habilitados, para la apertura de su Oferta Económica Sobre B.

Cronograma de Actividades: Cronología del Proceso de Comparación de Precios.

Cronograma de Ejecución: Documento que contiene el Cronograma de Ejecución de las actividades y el Plan de Trabajo para entrega de la Obra objeto de la Comparación de Precios.

Desglose de Precios Unitarios: La lista detallada de tarifas y precios que muestren la composición de cada uno de los precios de las partidas que intervienen en el Presupuesto Detallado.

Diseño Arquitectónico: Conforme a los planos de construcción y las Especificaciones Técnicas.

Empresa Vinculada: Empresa subsidiaria, afiliada y/o controlante. Se considera que una empresa es subsidiaria a otra cuando esta última controla a aquella, y es afiliada con respecto a otra u otras, cuando todas se encuentran bajo un control común. Empresas controlantes son aquellas que están en posibilidad de controlar a otras, ya sea por su participación directa o indirecta en más del cincuenta por ciento (50%) del capital, o en más del cincuenta por ciento (50%) de los votos de las Asambleas, o en el control de la dirección de las empresas subsidiarias.

Emplazamiento: Los terrenos proporcionados por la Entidad Contratante, en los cuales debe ejecutarse la Obra, y otros lugares que citados en el Contrato formen parte del emplazamiento.

Entidad Contratante: El organismo, órgano o dependencia del sector público, del ámbito de aplicación de la Ley No. 340-06, que ha llevado a cabo un proceso contractual y celebra un Contrato.

Estado: Estado Dominicano.

Enmienda: Comunicación escrita, emitida por la Entidad Contratante, con el fin de modificar el contenido del Pliego de Condiciones Específicas, formularios, anexos u otra Enmienda y que se hace de conocimiento de todos los Oferentes/Proponentes.

Especificaciones Técnicas: Documentos contentivos de las Especificaciones Técnicas requeridas.

Fuerza Mayor: Cualquier evento o situación que escapen al control de la Entidad Contratante, imprevisible e inevitable, y sin que esté envuelta su negligencia o falta, como son, a manera enunciativa pero no limitativa, epidemias, guerras, actos de terroristas, huelgas, fuegos, explosiones, temblores de tierra, accidentes, catástrofes, inundaciones y otras perturbaciones ambientales mayores, condiciones severas e inusuales del tiempo.

Interesado: Cualquier persona natural o jurídica que tenga interés en cualquier procedimiento de contratación que se esté llevando a cabo.

Licitación Pública: Es el procedimiento administrativo mediante el cual las entidades del Estado realizan un llamado público y abierto, convocando a los interesados para que formulen propuestas, de entre las cuales seleccionará la más conveniente conforme a los Pliegos de Condiciones correspondientes. Las licitaciones públicas podrán ser internacionales o nacionales. La Licitación pública nacional va dirigida a los Contratistas nacionales o extranjeros domiciliados legalmente en el país.

Licitación Restringida: Es la invitación a participar a un número limitado de proveedores que pueden atender el requerimiento, debido a la especialidad de las Obras a ejecutarse, razón por la cual sólo puede obtenerse un número limitado de participantes, de los cuales se invitará un mínimo de **cinco (5) Oferentes** cuando el registro sea mayor. No obstante ser una Licitación restringida se hará de conocimiento público por los medios previstos.

Líder del Consorcio: Persona natural o jurídica del Consorcio que ha sido designada como tal.

Máxima Autoridad Ejecutiva: El titular o el representante legal de la Entidad Contratante o quien tenga la autorización para celebrar Contrato.

Notificación de la Adjudicación: Notificación escrita al Adjudicatario y a los demás participantes sobre los resultados finales del Procedimiento de Comparación de Precios, dentro de un plazo de cinco (05) días hábiles contados a partir del Acto de Adjudicación.

Oferta Económica: Precio fijado por el Oferente en su Propuesta.

Oferta Técnica: Especificaciones de carácter técnico-legal de las Obras a ser ejecutadas.

Obras: Son los trabajos relacionados con la construcción, reconstrucción, demolición, reparación o renovación de edificios, vialidad, transporte, estructuras o instalaciones, la preparación del terreno, la excavación, la edificación, la provisión e instalación de equipo fijo, la decoración y el acabado, y los servicios accesorios a esos trabajos, como la perforación, la labor topográfica, la fotografía por satélite, los estudios sísmicos y otros servicios similares estipulados en el contrato, si el valor de esos servicios no excede del de las propias Obras.

Obra adicional o complementaria: Aquella no considerada en los documentos de Comparación de Precios ni en el Contrato, cuya realización resulta indispensable y/o necesaria para dar cumplimiento a la meta prevista de la Obra principal y que dé lugar a un presupuesto adicional que no supere el 25% del monto total Adjudicado.

Oferente/Proponente: Persona natural o jurídica legalmente capacitada para participar en el proceso de Comparación de Precios.

Oferente/Proponente Habilitado: Aquel que participa en el proceso de Comparación de Precios y resulta Conforme en la fase de Evaluación Técnica del Proceso.

Planos Detallados: Los planos proporcionados por la Entidad Contratante al Contratista.

Peritos: Funcionarios expertos en la materia del proceso llevado a cabo, de la Entidad Contratante, de otra entidad pública o contratados para el efecto y que colaborarán asesorando, analizando y evaluando propuestas, elaborando los informes que contengan los resultados y sirvan de sustento para las decisiones que deba adoptar el Comité de Compras y Contrataciones.

Prácticas de Colusión: Es un acuerdo entre dos o más partes, diseñado para obtener un propósito impropio, incluyendo el influenciar inapropiadamente la actuación de otra parte.

Prácticas Coercitivas: Es dañar o perjudicar, o amenazar con dañar o perjudicar directa o indirectamente a cualquier parte, o a sus propiedades para influenciar inapropiadamente la actuación de una parte.

Prácticas Obstructivas: Es destruir, falsificar, alterar u ocultar en forma deliberada pruebas importantes respecto de su participación en un proceso de compra o incidir en la investigación o formular declaraciones falsas a los investigadores con la intención de impedir sustancialmente una investigación de la Entidad Contratante referente a acusaciones sobre prácticas corruptas, fraudulentas, coercitivas, o colusorias y/o amenazar, acosar o intimidar a una parte con el propósito de impedir que dicha parte revele lo que sabe acerca de asuntos pertinentes a la investigación, o que lleve adelante la investigación, o la ejecución de un contrato.

Pliego de Condiciones Específicas: Documento que contiene todas las condiciones por las que habrán de regirse las partes en la presente Comparación de Precios.

Representante Legal: Persona física o natural acreditada como tal por el Oferente/Proponente.

Resolución de la Adjudicación: Acto Administrativo mediante el cual el Comité de Compras y Contrataciones procede a la adjudicación al/los oferente(s) del o los Contratos objeto del procedimiento de compra o contratación.

Sobre: Paquete que contiene las credenciales del Oferente/Proponente y las Propuestas Técnicas o Económicas.

Supervisor: Persona natural o jurídica, competente responsable de dirigir o supervisar la ejecución de acuerdo con el diseño, planos, tiempo de ejecución, presupuestos y especificaciones técnicas y de construcción del Contrato de Obra.

Unidad Operativa de Compras y Contrataciones (UOCC): Unidad encargada de la parte operativa de los procedimientos de Compras y Contrataciones.

Para la interpretación del presente Pliego de Condiciones Específicas:

- Las palabras o designaciones en singular deben entenderse igualmente al plural y viceversa, cuando la interpretación de los textos escritos lo requiera.
- El término “**por escrito**” significa una comunicación escrita con prueba de recepción.
- Toda indicación a capítulo, numeral, inciso, Circular, Enmienda, formulario o anexo se entiende referida a la expresión correspondiente de este Pliego de Condiciones Específicas, salvo indicación expresa en contrario. Los títulos

de capítulos, formularios y anexos son utilizados exclusivamente a efectos indicativos y no afectarán su interpretación.

- Las palabras que se inician en mayúscula y que no se encuentran definidas en este documento se interpretarán de acuerdo a las normas legales dominicanas.
- Toda cláusula imprecisa, ambigua, contradictoria u oscura a criterio de la Entidad Contratante, se interpretará en el sentido más favorable a ésta.
- Las referencias a plazos se entenderán como días calendario, salvo que expresamente se utilice la expresión de “días hábiles”, en cuyo caso serán días hábiles de acuerdo con la legislación dominicana.

1.3 Idioma

El idioma oficial de la presente Comparación de Precios es el español, por tanto, toda la correspondencia y documentos generados durante el procedimiento que intercambien el Oferente/Proponente y el Comité de Compras y Contrataciones deberán ser presentados en este idioma o, de encontrarse en idioma distinto, deberán contar con la traducción al español realizada por un intérprete judicial debidamente autorizado.

1.4 Precio de la Oferta

Los precios cotizados por el Oferente en el Formulario de Presentación de Oferta Económica deberán ajustarse a los requerimientos que se indican a continuación.

Todas las partidas deberán enumerarse y cotizarse por separado en el Formulario de Presentación de Oferta Económica (Listado de Partidas). Si un formulario de Oferta Económica detalla partidas, pero no las cotiza, se asumirá que está incluido en el precio total de la Oferta. Asimismo, cuando alguna partida no aparezca en el formulario de Oferta Económica se asumirá de igual manera, que está incluida en el precio total de la Oferta.

Los precios cotizados por el Oferente serán fijos durante la ejecución del Contrato y no estarán sujetos a ninguna variación por ningún motivo, salvo lo establecido en los **Datos de la Comparación de Precios (DDCP)**.

1.5 Moneda de la Oferta

El precio en la Oferta deberá estar expresado en moneda nacional, (Pesos Dominicanos, RD\$), a excepción de los Contratos de suministros desde el exterior, en los que podrá expresarse en la moneda del país de origen de los mismos.

De ser así, el importe de la oferta se calculará sobre la base del tipo de cambio vendedor del BANCO CENTRAL DE LA REPÚBLICA DOMINICANA vigente al cierre del día anterior a la fecha de recepción de ofertas.

1.6 Normativa Aplicable

El proceso de Comparación de Precios, el Contrato y su posterior ejecución se regirán por la Constitución de la República Dominicana, Ley No. 340-06 sobre Compras y Contrataciones de Bienes, Servicios, Obras y Concesiones, de fecha dieciocho (18) de agosto del 2006, su modificatoria contenida en la Ley No. 449-06 de fecha seis (06) de diciembre del 2006; y su Reglamento de Aplicación emitido mediante el Decreto No. 543-12, de fecha seis (06) de septiembre del 2012, por las normas que se dicten en el marco de la misma, así como por el presente Pliego de Condiciones y por el Contrato a intervenir.

Todos los documentos que integran el Contrato serán considerados como recíprocamente explicativos.

Para la aplicación de la norma, su interpretación o resolución de conflictos o controversias, se seguirá el siguiente orden de prelación:

- 1) La Constitución de la República Dominicana;
- 2) La Ley No. 340-06, sobre Compras y Contrataciones de Bienes, Servicios, Obras y Concesiones, de fecha 18 de agosto del 2006 y su modificatoria contenida en la Ley No. 449-06 de fecha seis (06) de diciembre del 2006;
- 3) El Reglamento de Aplicación de la Ley No. 340-06, emitido mediante el Decreto No. 543-12, de fecha seis (06) de septiembre del 2012;
- 4) El Pliego de Condiciones Específicas;
- 5) La Oferta;
- 6) La Adjudicación;
- 7) El Contrato;
- 8) La Orden de Compra.

1.7 Competencia Judicial

Todo litigio, controversia o reclamación resultante de este documento y/o el o los Contratos a intervenir, sus incumplimientos, interpretaciones, resoluciones o nulidades serán sometidos al Tribunal Superior Administrativo conforme al procedimiento establecido en la Ley que instituye el Tribunal Superior Administrativo.

1.8 Proceso Arbitral

De común acuerdo entre las partes, podrán acogerse al procedimiento de Arbitraje Comercial de la República Dominicana, de conformidad con las disposiciones de la Ley No. 479-08, de fecha treinta (30) de diciembre del dos mil ocho (2008).

1.9 Etapas de la Comparación de Precios

Las Comparaciones de Precio podrán ser de Etapa Única o de Etapas Múltiples.

Etapa Única:

Cuando la comparación de las Ofertas y de la calidad de los Oferentes se realiza en un mismo acto.

Etapa Múltiple:

Cuando las Ofertas Técnicas y las Ofertas Económicas se evalúan en etapas separadas:

Etapa I: Se inicia con el proceso de entrega de los “**Sobres A**”, contentivos de las Ofertas Técnicas, en acto público y en presencia de Notario Público. Concluye con la valoración de las Ofertas Técnicas y la Resolución emitida por el Comité de Compras y Contrataciones sobre los resultados del Proceso de Homologación.

Etapa II: Se inicia con la apertura y lectura en acto público y en presencia de Notario Público de las Ofertas Económicas “**Sobre B**”, que se mantenían en custodia y que resultaron habilitados en la primera etapa del procedimiento, y concluye con la Resolución de Adjudicación a los Oferentes/Proponentes.

1.10 Órgano de Contratación

El órgano administrativo competente para la contratación de las obras a ser contratadas es la Entidad Contratante en la persona de la Máxima Autoridad Ejecutiva de la institución.

1.11 Atribuciones

Son atribuciones de la Entidad Contratante, sin carácter limitativo, las siguientes:

- a) Definir la Unidad Administrativa que tendrá la responsabilidad técnica de la gestión.
- b) Nombrar a los Peritos.
- c) Determinar funciones y responsabilidades por unidad partícipe y por funcionario vinculado al proceso.
- d) Cancelar, declarar desierta o nula, total o parcialmente la Comparación de Precios, por las causas que considere pertinentes. En consecuencia, podrá efectuar otras Licitaciones en los términos y condiciones que determine.

1.12 Órgano Responsable del Proceso

El Órgano responsable del proceso de Comparación de Precios es el Comité de Compras y Contrataciones. El Comité de Compras y Contrataciones está integrado por cinco (05) miembros:

- El funcionario de mayor jerarquía de la institución, o quien este designe, quien lo presidirá;
- El Director Administrativo Financiero de la entidad, o su delegado;
- El Consultor Jurídico de la entidad, quien actuará en calidad de Asesor Legal;
- El Responsable del Área de Planificación y Desarrollo o su equivalente;
- El Responsable de la Oficina de Libre Acceso a la Información.

1.13 Exención de Responsabilidades

El Comité de Compras y Contrataciones no estará obligado a declarar habilitado y/o Adjudicatario a ningún Oferente/Proponente que haya presentado sus Credenciales y/u Ofertas, si las mismas no demuestran que cumplen con los requisitos establecidos en el presente Pliego de Condiciones Específicas.

1.14 Prácticas Corruptas o Fraudulentas

Las prácticas corruptas o fraudulentas comprendidas en el Código Penal o en de la Convención Interamericana contra la Corrupción, o cualquier acuerdo entre proponentes o con terceros, que establecieren prácticas restrictivas a la libre competencia, serán causales determinantes del rechazo de la propuesta en cualquier estado del procedimiento de selección, o de la rescisión del Contrato, si éste ya se hubiere celebrado. A los efectos anteriores se entenderá por:

- a) **“práctica corrupta”**, al ofrecimiento, suministro, aceptación o solicitud de cualquier cosa de valor con el fin de influir en la actuación de un funcionario público con respecto al proceso de contratación o a la ejecución del Contrato, y,
- b) **“práctica fraudulenta”**, a una tergiversación de los hechos con el fin de influir en un proceso de contratación o en la ejecución de un Contrato de obra pública en perjuicio del contratante; la expresión comprende las prácticas colusorias entre los licitantes (con anterioridad o posterioridad a la presentación de las ofertas) con el fin de establecer precios de oferta a niveles artificiales y no competitivos y privar al contratante de las ventajas de la competencia libre y abierta.

1.15 De los Oferentes/Proponentes Hábiles e Inhábiles

Toda persona natural o jurídica, nacional o extranjera que haya adquirido el Pliego de Condiciones, tendrá derecho a participar en la presente Comparación de Precios, siempre y cuando reúna las condiciones exigidas y no se encuentre afectada por el régimen de prohibiciones establecido en el presente Pliego de Condiciones.

1.16 Prohibición de Contratar

No podrán participar como Oferentes/Proponentes, en forma directa o indirecta, las personas físicas o sociedades comerciales que se relacionan a continuación:

- 1) El Presidente y Vicepresidente de la República; los Secretarios y Subsecretarios de Estado; los Senadores y Diputados del Congreso de la República; los Magistrados de la Suprema Corte de Justicia, de los demás tribunales del orden judicial, de la Cámara de Cuentas y de la Junta Central Electoral; los Síndicos y

Regidores de los Ayuntamientos de los Municipios y del Distrito Nacional; el Contralor General de la República y el Sub-contralor; el Director de Presupuesto y Subdirector; el Director Nacional de Planificación y el Subdirector; el Procurador General de la República y los demás miembros del Ministerio Público; el Tesorero Nacional y el Subtesorero y demás funcionarios de primer y segundo nivel de jerarquía de las instituciones incluidas bajo el ámbito de aplicación de la Ley No. 340-06;

- 2) Los jefes y subjefes de Estado Mayor de las Fuerzas Armadas, así como el jefe y subjefes de la Policía Nacional;
- 3) Los funcionarios públicos con injerencia o poder de decisión en cualquier etapa del procedimiento de contratación administrativa;
- 4) Todo personal de la entidad contratante;
- 5) Los parientes por consanguinidad hasta el tercer grado o por afinidad hasta el segundo grado, inclusive, de los funcionarios relacionados con la contratación cubiertos por la prohibición, así como los cónyuges, las parejas en unión libre, las personas vinculadas con análoga relación de convivencia afectiva o con las que hayan procreado hijos, y descendientes de estas personas;
- 6) Las personas jurídicas en las cuales las personas naturales a las que se refieren los Numerales 1 al 4 tengan una participación superior al diez por ciento (10%) del capital social, dentro de los seis meses anteriores a la fecha de la convocatoria;
- 7) Las personas físicas o jurídicas que hayan intervenido como asesoras en cualquier etapa del procedimiento de contratación o hayan participado en la elaboración de las especificaciones técnicas o los diseños respectivos, salvo en el caso de los contratos de supervisión;
- 8) Las personas físicas o jurídicas que hayan sido condenadas mediante sentencia que haya adquirido la autoridad de la cosa irrevocablemente juzgada por delitos de falsedad o contra la propiedad, o por delitos de cohecho, malversación de fondos públicos, tráfico de influencia, prevaricación, revelación de secretos, uso de información privilegiada o delitos contra las finanzas públicas, hasta que haya transcurrido un lapso igual al doble de la condena. Si la condena fuera por delito contra la administración pública, la prohibición para contratar con el Estado será perpetua;

- 9) Las empresas cuyos directivos hayan sido condenados por delitos contra la administración pública, delitos contra la fe pública o delitos comprendidos en las convenciones internacionales de las que el país sea signatario;
- 10) Las personas físicas o jurídicas que se encontraren inhabilitadas en virtud de cualquier ordenamiento jurídico;
- 11) Las personas que suministraren informaciones falsas o que participen en actividades ilegales o fraudulentas relacionadas con la contratación;
- 12) Las personas naturales o jurídicas que se encuentren sancionadas administrativamente con inhabilitación temporal o permanente para contratar con entidades del sector público, de acuerdo a lo dispuesto por la presente ley y sus reglamentos;
- 13) Las personas naturales o jurídicas que no estén al día en el cumplimiento de sus obligaciones tributarias o de la seguridad social, de acuerdo con lo que establezcan las normativas vigentes;

PARRAFO I: Para los funcionarios contemplados en los Numerales 1 y 2, la prohibición se extenderá hasta **seis (6) meses** después de la salida del cargo.

PARRAFO II: Para las personas incluidas en los Numerales 5 y 6 relacionadas con el personal referido en el Numeral 3, la prohibición será de aplicación en el ámbito de la institución en que estos últimos prestan servicios.

En adición a las disposiciones del Artículo 14 de la Ley No. 340-06 con sus modificaciones NO podrán contratar con el Estado dominicano los proveedores que no hayan actualizado sus datos en el Registro de Proveedores del Estado.

1.17 Demostración de Capacidad para Contratar

Los Oferentes/Proponentes deben demostrar que:

- 1) Poseen las calificaciones profesionales y técnicas que aseguren su competencia, los recursos financieros, el equipo y demás medios físicos, la fiabilidad, la experiencia y el personal necesario para ejecutar el contrato.
- 2) No están embargados, en estado de quiebra o en proceso de liquidación; sus negocios no han sido puestos bajo administración judicial, y sus actividades comerciales no han sido suspendidas ni se ha iniciado procedimiento judicial en su contra por cualquiera de los motivos precedentes;
- 3) Han cumplido con sus obligaciones tributarias y de seguridad social;
- 4) Han cumplido con las demás condiciones de participación, establecidas de antemano en los avisos y el presente Pliego de Condiciones;

- 5) Se encuentran legalmente domiciliados y establecidos en el país, cuando se trate de licitaciones públicas nacionales;
- 6) Que los fines sociales sean compatibles con el objeto contractual;

1.18 Representante Legal

Todos los documentos que presente el Oferente/Proponente dentro de la presente Comparación de Precios deberán estar firmados por él, o su Representante Legal, debidamente facultado al efecto.

1.19 Subsanaciones

A los fines de la presente Comparación de Precios se considera que una Oferta se ajusta sustancialmente a los Pliegos de Condiciones, cuando concuerda con todos los términos y especificaciones de dichos documentos, sin desviaciones, reservas, omisiones o errores significativos. La ausencia de requisitos relativos a las credenciales de los oferentes es siempre subsanable.

La determinación de la Entidad Contratante de que una Oferta se ajusta sustancialmente a los documentos de la Comparación de Precios se basará en el contenido de la propia Oferta, sin que tenga que recurrir a pruebas externas.

Siempre que se trate de errores u omisiones de naturaleza subsanable entendiendo por éstos, generalmente, aquellas cuestiones que no afecten el principio de que las Ofertas deben ajustarse sustancialmente a los Pliegos de Condiciones, la Entidad Contratante podrá solicitar que, en un plazo breve, El Oferente/Proponente suministre la información faltante.

Cuando proceda la posibilidad de subsanar errores u omisiones se interpretará en todos los casos bajo el entendido de que la Entidad Contratante tenga la posibilidad de contar con la mayor cantidad de ofertas validas posibles y de evitar que, por cuestiones formales intrascendentes, se vea privada de optar por ofertas serias y convenientes desde el punto de vista del precio y la calidad.

No se podrá considerar error u omisión subsanable, cualquier corrección que altere la sustancia de una oferta para que se la mejore.

La Entidad Contratante rechazará toda Oferta que no se ajuste sustancialmente al Pliego de Condiciones Específica. No se admitirán correcciones posteriores que permitan que cualquier Oferta, que inicialmente no se ajustaba a dicho Pliego, posteriormente se ajuste al mismo.

1.20 Rectificaciones Aritméticas

Para fines de subsanaciones, los errores aritméticos serán corregidos de la siguiente manera:

- a) Si existiere una discrepancia entre una cantidad parcial y la cantidad total obtenida multiplicando las cantidades parciales, prevalecerá la cantidad parcial y el total será corregido.
- b) Si la discrepancia resulta de un error de suma o resta, se procederá de igual manera; esto es, prevaleciendo las cantidades parciales y corrigiendo los totales.
- c) Si existiere una discrepancia entre palabras y cifras, prevalecerá el monto expresado en palabras.

Si el Oferente no acepta la corrección de los errores, su Oferta será rechazada.

1.21 Garantías

Los importes correspondientes a las garantías deberán hacerse en la misma moneda utilizada para la presentación de la Oferta. Cualquier garantía presentada en una moneda diferente a la presentada en la Oferta será descalificada sin más trámite.

Los Oferentes/Proponentes deberán presentar las siguientes garantías:

1.21.1 Garantía de la Seriedad de la Oferta

Correspondiente al uno por ciento (1%) del monto total de la Oferta.

PÁRRAFO I. La Garantía de Seriedad de la Oferta será de cumplimiento obligatorio y vendrá incluida dentro de la Oferta Económica. La omisión en la presentación de la Oferta de la Garantía de Seriedad de Oferta o cuando la misma fuera insuficiente, conllevará la desestimación de la Oferta sin más trámite.

1.21.2 Garantía de Fiel Cumplimiento de Contrato

Los Adjudicatarios cuyos Contratos excedan el equivalente en Pesos Dominicanos de **Diez Mil Dólares de los Estados Unidos de Norteamérica con 00/100 (US\$10.000,00)**, están obligados a constituir una Garantía Bancaria de una entidad de reconocida solvencia en la República Dominicana, con las condiciones de ser incondicionales, irrevocables y renovables, en el plazo de **Cinco (5) días hábiles**, contados a partir de la Notificación de la Adjudicación, por el importe del **CUATRO POR CIENTO (4%)** del monto total del Contrato a intervenir, en el caso de tratarse de una MIPYMES, corresponderá a **UNO POR CIENTO (1%)** a disposición de la Entidad Contratante, cualquiera que haya sido el procedimiento y la forma de Adjudicación del Contrato. En el caso de que el adjudicatario

sea una Micro, Pequeña y Mediana empresa (MIPYME) el importe de la garantía será de un **UNO POR CIENTO (1%)**. La Garantía de Fiel Cumplimiento de Contrato debe ser emitida por una entidad bancaria de reconocida solvencia en la República Dominicana.

La no comparecencia del Oferente Adjudicatario a constituir la Garantía de Fiel Cumplimiento de Contrato, se entenderá que renuncia a la Adjudicación y se procederá a la ejecución de la Garantía de Seriedad de la Oferta.

Cuando hubiese negativa a constituir la Garantía de Fiel Cumplimiento de Contrato, la Entidad Contratante, como Órgano de Ejecución del Contrato, notificará la Adjudicación de los renglones correspondientes al Oferente que hubiera obtenido la siguiente posición en el proceso de Adjudicación, conforme al Reporte de Lugares Ocupados. El nuevo Oferente Adjudicatario depositará la Garantía y suscribirá el Contrato de acuerdo al plazo que le será otorgado por la Entidad Contratante, mediante comunicación formal.

1.21.3 Garantía de Buen Uso del Anticipo

Los proponentes que resulten adjudicatarios de las Obras deberán presentar una garantía de anticipo equivalente al monto que reciban en calidad de anticipo de las obras, el cual será igual o menor al **veinte por ciento (20%)** del monto total del contrato, y que será amortizada en igual proporción en cada certificado o avance de obra.

1.21.4 Garantía Adicional

Al finalizar los trabajos, **EL CONTRATISTA** deberá presentar una garantía de las Obras ejecutadas por él a satisfacción de la Entidad Contratante, (**Garantía de Vicios Ocultos**), por un monto equivalente al cinco por ciento (5%) del costo total a que hayan ascendido todos los trabajos realizados al concluir la Obra.

Esta garantía deberá ser por un período de tres (3) años contados a partir de la Recepción Definitiva, con la finalidad de asegurar los trabajos de cualquier reparación que surja por algún defecto de construcción no detectado en el momento de recibir la Obra. La garantía deberá ser otorgada por una compañía de seguros con su correspondiente fianza, a entera satisfacción de la Entidad Contratante. Esto en adición a lo establecido en los artículos 1792 y siguientes del Código Civil Dominicano.

1.22 Devolución de las Garantías

- a) **Garantía de la Seriedad de la Oferta:** Tanto al Adjudicatario como a los demás oferentes participantes una vez integrada la garantía de fiel cumplimiento de contrato.
- c) **Garantía de Fiel Cumplimiento de Contrato:** Una vez cumplido el contrato a satisfacción de la Entidad Contratante, cuando no quede pendiente la aplicación de multa o penalidad alguna.

1.23 Consultas

Los interesados podrán solicitar a la Entidad Contratante aclaraciones acerca del Pliego de Condiciones Específicas, hasta la fecha que coincida con el **CINCUENTA POR CIENTO (50%)** del plazo para la presentación de las Ofertas. Las consultas las formularán los Oferentes por escrito, sus representantes legales, o quien éstos identifiquen para el efecto. La Unidad Operativa de Compras y Contrataciones, dentro del plazo previsto, se encargará de obtener las respuestas conforme a la naturaleza de la misma.

Las Consultas se remitirán al Comité de Compras y Contrataciones, dirigidas a:

**COMITÉ DE COMPRAS Y CONTRATACIONES
INSTITUTO TECNOLÓGICO DE LAS AMÉRICAS**

Referencia: **ITLA-CCC-CP-2019-0004**

Dirección: **Las Américas, Km. 27 ½, Boca Chica, La Caleta**

Fax: **809-549-9388**

Teléfonos: **809-738-4852 ext. 224, 227 y 242**

Correo electrónico: **compras@itla.edu.do**

1.24 Circulares

El Comité de Compras y Contrataciones podrá emitir Circulares de oficio o para dar respuesta a las Consultas planteadas por los Oferentes/Proponentes con relación al contenido del presente Pliego de Condiciones, formularios, otras Circulares o anexos. Dichas circulares deberán ser emitidas solo con las preguntas y las respuestas, sin identificar quien consultó, en un plazo no más allá de la fecha que signifique el **SETENTA Y CINCO POR CIENTO (75%)** del plazo previsto para la presentación de las Ofertas y deberán ser notificadas a todos los Oferentes que hayan adquirido el Pliego de Condiciones Específicas y publicadas en el portal institucional y en el administrado por el Órgano Rector.

1.25 Enmiendas

De considerarlo necesario, por iniciativa propia o como consecuencia de una Consulta, el Comité de Compras y Contrataciones podrá modificar, mediante Enmiendas, el Pliego de Condiciones Específicas, formularios, otras Enmiendas o anexos. Las Enmiendas se harán de conocimiento de todos los Oferentes/Proponentes y se publicarán en el portal institucional y en el administrado por el Órgano Rector.

Tanto las Enmiendas como las Circulares emitidas por el Comité de Compras y Contrataciones pasarán a constituir parte integral del Pliego de Condiciones y, en consecuencia, serán de cumplimiento obligatorio para todos los Oferentes/Proponentes.

1.26 Visita al lugar de las Obras

Los Oferentes/Proponentes deberán realizar una visita de inspección al lugar de Emplazamiento de la Obra y sus alrededores para que, considerando las especificaciones y otra documentación relativa suministrada por la Entidad Contratante, hagan las evaluaciones de los aspectos que requieran, analicen los grados de dificultad de los trabajos y realicen las investigaciones que consideren necesarias sobre las condiciones del sitio, condiciones del ambiente y, en general, sobre todas las circunstancias que puedan afectar o influir en el cálculo del valor de su Propuesta. La Entidad Contratante suministrará, cuando sea necesario, los permisos pertinentes para efectuar estos trabajos.

1.27 Reclamos, Impugnaciones y Controversias

En los casos en que los Oferentes/Proponentes no estén conformes con la Resolución de Adjudicación, tendrán derecho a recurrir dicha Adjudicación. El recurso contra el acto de Adjudicación deberá formalizarse por escrito y seguirá los siguientes pasos:

- 1) El recurrente presentará la impugnación ante la Entidad Contratante en un plazo no mayor de **diez días (10)** a partir de la fecha del hecho impugnado o de la fecha en que razonablemente el recurrente debió haber conocido el hecho. La Entidad pondrá a disposición del recurrente los documentos relevantes correspondientes a la actuación en cuestión, con la excepción de aquellas informaciones declaradas como confidenciales por otros Oferentes o Adjudicatarios, salvo que medie su consentimiento.
- 2) En los casos de impugnación de Adjudicaciones, para fundamentar el recurso, el mismo se registrará por las reglas de la impugnación establecidas en los Pliegos de Condiciones Específicas.
- 3) Cada una de las partes deberá acompañar sus escritos de los documentos que hará valer en apoyo de sus pretensiones. Toda entidad que conozca de un recurso deberá analizar toda la documentación depositada o producida por la Entidad Contratante.
- 4) La entidad notificará la interposición del recurso a los terceros involucrados, dentro de un plazo de **dos (2) días hábiles**.
- 5) Los terceros estarán obligados a contestar sobre el recurso dentro de cinco (5) días calendario, a partir de la recepción de notificación del recurso, de lo contrario quedarán excluidos de los debates.
- 6) La entidad estará obligada a resolver el conflicto, mediante resolución motivada, en un plazo no mayor de **quince (15) días calendario**, a partir de la contestación del recurso o del vencimiento del plazo para hacerlo.

- 7) El Órgano Rector podrá tomar medidas precautorias oportunas, mientras se encuentre pendiente la resolución de una impugnación para preservar la oportunidad de corregir un incumplimiento potencial de esta ley y sus reglamentos, incluyendo la suspensión de la adjudicación o la ejecución de un Contrato que ya ha sido Adjudicado.
- 8) Las resoluciones que dicten las Entidades Contratantes podrán ser apeladas, cumpliendo el mismo procedimiento y con los mismos plazos, ante el Órgano Rector, dando por concluida la vía administrativa.

Párrafo I.- En caso de que un Oferente/Proponente iniciare un procedimiento de apelación, la Entidad Contratante deberá poner a disposición del Órgano Rector copia fiel del expediente completo.

Párrafo II.- La presentación de una impugnación de parte de un Oferente o Proveedor, no perjudicará la participación de éste en Licitaciones en curso o futuras, siempre que la misma no esté basada en hechos falsos.

Las controversias no resueltas por los procedimientos indicados en el artículo anterior serán sometidas al Tribunal Superior Administrativo, o por decisión de las partes, a arbitraje.

La información suministrada al Organismo Contratante en el proceso de Comparación de Precios, o en el proceso de impugnación de la Resolución Administrativa, que sea declarada como confidencial por el Oferente, no podrá ser divulgada si dicha información pudiese perjudicar los intereses comerciales legítimos de quien la aporte o pudiese perjudicar la competencia leal entre los Proveedores.

Sección II

Datos de la Comparación de Precios (DDCP)

2.1 Objeto de la Comparación de Precios

No. Lote	Nombre de los Bienes y/o Servicios Conexos	Unidad de Medida	Cantidad
1	PROYECTO: READECUACIÓN EDIFICIO RESIDENCIA ACADÉMICA I-04 (VILLA PANAMERICANA)		
	REPLANTEO		
	Retiro de lona asfáltica existente	PA	1
	Remoción total de fino de techo del ala sur	M ²	143
	Bote de material	M ³	25
	Terminación de Superficie		
	Corrección de grietas, apertura de las mismas para el perfecto llenado con aditivo de micro cemento	Ud.	1
	Vaciado de fino en techo en un área de 143 M2 considerando un espesor promedio de 0.12 Mts. Para un total de 17 M3, con inclinación a desagüe con una pendiente de 2 grados. (Medidas aproximadas)	M ²	143
	Confección de Zabaleta	ML	41
	Confección de base para tinacos. Altura Aprox. 10 a 15 cm	Ud.	1
	Impermeabilización		
	Suministro y aplicación de impermeabilizante acrílico elastomérico (Incluye antepecho y techo de escalera) con aplicación de primer	M ²	207
	Apartamentos Interior 1A y 3A		
	Replanteo		
	Repicar techo interior (remoción de yeso)	M ²	130.71
	Bote de material	M ³	3
	Terminación de Superficie Interior		
	Aplicación de yeso en techo interior	M ²	130.71
	Confección e instalación de cornisas en yeso	ML	90
	Pintura interior, semigloss color Sahara 89 (Se requiere muestra de la pintura a utilizar)	M ²	229.91
	Instalación de pandereta en sheetrock, doble cara (Medida aprox. Altura 2.5 mt, ancho 3.2 mt, grosor 0.10, incluye zócalos de piso. (Se requiere levantamiento)	PA	1
	Fumigación Interior contra comején en apartamento 1A (perforado)	PA	1
	Equipamiento Mobiliario de Cocina		

	Fabricación e instalación de mueble con tope de acero inoxidable atornillado a la pared con hueco para incrustar fregadero (Altura 0.91, profundidad 5.57, longitud 1.63) (Ver modelo existente)	Ud.	2
	Fabricación e instalación de gabinete aéreo tipo modular, estructura en metal con cobertura y puertas en madera de pino tratado, pintados color caoba (Altura 0.60, profundidad 0.30, longitud 1.68) de cuatro gavetas. (Se requiere levantamiento) Ver modelo existente	Ud.	2
Puertas Interior y Exterior			
	Reparación de puertas de madera (Lijado, masillado, pintura y cambio de paneles) Incluye cerrajería y llavines. Se requiere levantamiento	Ud.	22
Puertas Corredizas de Cristal (Interior y Exterior)			
	Trabajos de herrajes en puertas corredizas de cristal (Incluye ajuste, cambio de bisagras y rodamientos) Se requiere levantamiento	Ud.	12
Requerimientos: Levantamiento obligatorio, Medidas aproximadas (confirmar), Entrega de análisis de costos por partidas, Entrega de trabajos 45 días calendarios			
COSTOS INDIRECTOS			
	Dirección Técnica	Porcentaje	10.0%
	Dirección Administrativa	Porcentaje	3.0%
	Transporte	Porcentaje	1.5%
	Seguros y Fianzas	Porcentaje	4.5%
	Imprevistos	Porcentaje	5.0%
	ITBIS (18%)	Porcentaje	18.0%
	CODIA	Porcentaje	1.0%
	Pensión y Jubilación	Porcentaje	1.0%
PROYECTO: REPARACIONES DE ALBAÑILERÍA EN ÁREA INTERIOR DEL CAMPUS ITLA			
Requerimientos			
2	Fabricación de tapa de séptico y colocación de línea de block para restructuración del apoyo de la tapa (lado norte edif. 4), con terminación dentro y fuera.	Ud.	2
	Reparación de calzada en concreto según diseño existente (lado noroeste edif. 4)	Ud.	1
	Reparación de calzada en concreto según diseño existente (lado noroeste edif. 3)	Ud.	1
	Reparación de tramo de calzada en concreto, según acera, con líneas perpendiculares al eje de la calzada para evitar deslizamientos (lado norte edificio 3, próximo comedor de empleados). Grosor: 0.10 mt x 1.20 mt (ancho). Vaciado con un borde de block	Ud.	1
	Fabricación de tapa de trampa de grasa área de comedor edif. 3 (detrás del comedor de empleado en área abierta)	Ud.	1

Fabricación de tapas en línea de agua del chiller a manejadora del edif. 3	Ud.	2
Fabricación de tapa de registro de bomba de agua sumergible (al lado de cuarto de bomba) con terminación	Ud.	2
Fabricación de tapa de cisterna con porta candado (acero inoxidable corrugado, según hueco existente) incluye tapa para tubo	Ud.	1
Fabricación de tapa de registro de agua de edif. 2 (próximo al cuarto eléctrico)	Ud.	1
Fabricación de escalones 1.20 mt. De ancho con laterales en block, para acceso al cuarto eléctrico edif. 2	Ud.	1
Demolición y fabricación de tapa de registro eléctrico de baja tensión en calzada de entrada principal con acero de 1'' redonda corrugada	Ud.	1
Demolición y fabricación de contén (3mt. Lineal aprox.) en isleta de entrada principal (lado izquierdo tramo de salida)	Ud.	1
Demolición y fabricación de contén (6mt. Lineal aprox.) en isleta de entrada principal	Ud.	1
Demolición y fabricación de contén (1 mt. Aprox.) con instalación de parrilla (1.50 mt. aprox.) en entrada principal (lado derecho frente a la garita)	Ud.	1
Fabricación de tapas de registro eléctrico de baja tensión en entrada principal (lado derecho)	Ud.	6
Demolición y fabricación de contén (15 mt lineal prox), en entrada principal (lado derecho)	Ud	1
Demolición y fabricación de contén (6 mt lineal prox), en isleta frente a rotonda de explanada con fabricación de imbornal de 2.30 x 3 mtrs. Con 2 parrillas y filtrante	Ud	1
Demolición y fabricación de contén (6 mt), en isleta frente a rotonda de explanada hacia politécnico. De acuerdo al reglamento 008 del MOP, con fabricación de imbornal de 2.30 x 3 mts. Con 2 parrillas y filtrante	Ud	1
Demolición y fabricación de contén de rotonda frente a explanada con cabezal alto (prox. 0.35 mt.)	Ud	1
Fabricación de piso de concreto 1.80 mt x 1.20 mt en entrada de manejadora de edificio 1 y pozo filtrante 0.1 x 0.60 x 1.00 mt de profundidad, tipo drenaje francés (facilitar condiciones para limpieza de manejadora)	Ud	1
Fabricar rampa de entrada lateral sur edificio 4 con pasamanos en acero inoxidable en ambos lados	Ud	1
Construcción de filtrante 0.80 x 1.20 x 1.00 mt. De profundidad, tipo francés en entrada lateral sur edificio 4	Ud	1
Fabricación de acceso a la residencia académica, incluye rampa y escalinata con 3 pasamanos en acero inoxidable	Ud	1
Fabricación de calzada hacia la residencia en concreto de grosor de 0.10 mt. Según existencia	Ud	1

	Fabricación de tapas de trampa de grasa en patio interior de residencia	Ud.	4
	Fabricación de tapa de registro eléctrico de línea de alta tensión (frente a residencia)	Ud.	1
	Fabricación de tapa de registro de fibra óptica, incluir una línea de block (frente a residencia académica)	Ud.	1
	Fabricación de tapa de pozo de agua potable en residencia, incluir línea de block	Ud.	1
	Fabricación de registro a llave de paso a bomba de agua a residencia, profundizar línea para cubrir tubería de 0.50 mt. De profundidad y 3 mts de longitud aprox.	Ud.	1
	Colocación de pasamanos en acero inoxidable a dos (2) rampas existentes entre los edificios III y IV	Ud.	4
	Fabricación de imbornal de 2.30 x 3 mts con 2 parrillas y filtrante. Nota: Ubicar posición	Ud.	1
	Demolición y fabricación de calzada en concreto, según diseño existente, 100 mts. de largo por 1.80 mts. de ancho por 0.10 mts. de grosor. Lado parqueo edificio 2	Ud.	1
	Demolición y fabricación de calzada en concreto, según diseño existente, 10 mts. de largo por 1.90 mts. de ancho por 0.10 mts. de grosor. Lado parqueo edificio 2	Ud.	1
	Demolición y fabricación de contén (5 mts. Aproximados) en área de parqueo.	Ud.	1
	Demolición y fabricación de calzada en concreto, según diseño existente, 3.5 mts. de largo por 2 mts. de ancho por 0.10 mts. de grosor. Área de parqueo zona de rampa al acceso a los edificios 2 y 3 lado parqueo, edificio 2	Ud.	1
	Bote de desperdicio y relleno	Ud.	1
	Requerimientos: Rectificación de medidas por el oferente al momento de realizar levantamiento (obligatorio), presentar análisis de costo unitario, muestra de tipo de acero a presentar en las diferentes tapas, tiempo de ejecución 60 días calendarios		
	COSTOS INDIRECTOS		
	Dirección Técnica	Porcentaje	10.0%
	Dirección Administrativa	Porcentaje	3.0%
	Transporte	Porcentaje	1.5%
	Seguros y Fianzas	Porcentaje	4.5%
	Imprevistos	Porcentaje	5.0%
	ITBIS (18%)	Porcentaje	18.0%
	CODIA	Porcentaje	1.0%
	Pensión y Jubilación	Porcentaje	1.0%
	PROYECTO: FABRICACIÓN DE BASE, ESCALERAS Y TRASLADO DE CONTENEDORES		
3	Fabricación de base de concreto 60 cm alto, 40 x 40 de ancho	Ud.	6
	Fabricación de escalera para furgón en metal	Ud.	1

	Instalación Eléctrica soterrada desde registro hacia ambos furgones (Incluye materiales y equipos)	Ud.	1
	Servicio de grúa para movimiento de dos (2) furgones, tamaño aproximados 12 x 2.50 x 2.60 mt. Se requiere grúa tipo pluma, cabezote con cola patana.	Ud.	1
	Requerimientos: Debe realizar levantamiento (obligatorio), tiempo de ejecución 10 días calendarios		
	COSTOS INDIRECTOS		
	Dirección Técnica	Porcentaje	10.0%
	Dirección Administrativa	Porcentaje	3.0%
	Transporte	Porcentaje	1.5%
	Seguros y Fianzas	Porcentaje	4.5%
	Imprevistos	Porcentaje	5.0%
	ITBIS (18%)	Porcentaje	18.0%
	CODIA	Porcentaje	1.0%
	Pensión y Jubilación	Porcentaje	1.0%
LOTE 1: DESDE EL ÍTEM 4 AL 5			
PROYECTO: READECUACIÓN EDIFICIO RESIDENCIA ACADÉMICA I-01 E I-02 (VILLA PANAMERICANA)			
Techo Exterior			
Replanteo			
	Retiro de lona asfáltica	PA	1
	Remoción total de fino de techo (283.12 mt ² x 2= 572.00 mt) prox.	M2	572
	Bote de material	M3	120
Terminación de Superficie			
	Corrección de grietas, apertura de las mismas para el perfecto llenado con aditivo de micro cemento.	PA	1
	Vaciado de fino en techo en área de 572 Mt. ² considerando un espesor promedio de 0.12 Mts. Con inclinación a desagüe con una pendiente de 2 grados. (Medidas aproximadas)	M2	572
	Confección de Zabaleta	ML	163
4	Confección de base para tinacos. Altura aprox. 10 a 15 cm. (3 por edificio)	Ud.	6
Impermeabilización Edificios I-01 e I-02			
	Suministro y aplicación de impermeabilizante acrílico elastómero (incluye antepecho y techo de escalera), con aplicación de primer.	M2	840
Apartamentos Interior I-3A e I-3B (Edif. I-01); I-3A e I-3B (Edif. I-02)			
Replanteo			
	Repicar techo interior (Remoción Yeso)	M2	280

	Bote de Material	M3	12
Terminación de Superficie Interior			
	Aplicación de yeso en techo interior	M2	280
	Confección e Instalación de cornisas en yeso	ML	190
	Pintura interior, semigloss color Sahara 89 (entregar muestra de pintura), incluye cuadro de escaleras de los 2 edificios (Hierros de pasamanos)	M2	871
	Fumigación interior contra comején en apartamentos (perforado)	PA	12
Equipamiento Mobiliario de Cocina			
	Fabricación e Instalación de mueble con tope de acero inoxidable atornillado a la pared con hueco para incrustar fregadero (altura 0.91; profundidad 0.57; longitud 1.63) Ver modelo existente	Ud	11
	Fabricación e Instalación de gabinete aéreo tipo modular, estructura en metal con cobertura y puertas en madera de pino tratado, pintados color caoba (altura 0.60; profundidad 0.30; longitud 1.68) de cuatro (4) gavetas. Se requiere levantamiento. Ver modelo existente	Ud	11
Puertas Interior y Exterior			
	Reparación de puertas de madera (lijado, masillado, pintura y cambio de paneles). Incluye cerrajería y llavines. Se requiere levantamiento.	Ud.	121
Puertas Corredizas de Cristal			
	Trabajos de herrajes en puertas corredizas de cristal (incluye ajuste, cambio de bisagras y rodamientos) Se requiere levantamiento.	Ud.	66
Requerimientos			
Requerimientos: Rectificación de medidas por el oferente al momento de realizar levantamiento (obligatorio), presentar análisis de costos por partidas, tiempo de ejecución 45días calendarios			
COSTOS INDIRECTOS			
	Dirección Técnica	Porcentaje	10.0%
	Dirección Administrativa	Porcentaje	3.0%
	Transporte	Porcentaje	1.5%
	Seguros y Fianzas	Porcentaje	4.5%
	Imprevistos	Porcentaje	5.0%
	ITBIS (18%)	Porcentaje	18.0%
	CODIA	Porcentaje	1.0%
	Pensión y Jubilación	Porcentaje	1.0%
5	PROYECTO: LEVANTAMIENTO DE DAÑOS, ENTREGA DE PRESUPUESTO DE REMOZAMIENTO EDIFICIO I-08 RESIDENCIA ACADÉMICA (VILLA PANAMERICANA)		
	Se requiere		

	Entrega de proyecto de adecuación general de edificio I-08	PA	1
	Readecuación de techo (fino, corrección de grietas e impermeabilizante)	PA	1
	Confección de bases para tinacos	PA	1
	Readecuación general de apartamentos, superficie interior de techos y paredes	PA	1
	Readecuación general de baños de acuerdo al modelo existente	PA	1
	Requerimientos: Entrega de análisis de costos por partidas, entrega de trabajos 20 días calendarios		
LOTE 2: DESDE EL ÍTEM 6 AL 7			
PROYECTO: ADQUISICIÓN DE MESAS Y BANCOS EN CONCRETO ARMADO			
	Adquisición de mesas y bancos en concreto armado con terminación en granito pulido. 60 mesas y 80 bancos (para 2 personas), con conexión eléctrica (dos salidas 2 x 4 con alimentación por la base). Detalles del Banco: Ancho 0.50 mt; largo 1.20 mt; alto 0.45 mts.; grosor del tope 0.065 mt; terminación en granito. Base de 0.55 mt x 0.50 mt con un grosor de 0.10 mt a un lado como muestra la imagen 1.1 (Verificar imagen y diseño). Detalles de la mesa: Ancho 0.50 mt; largo 1.20 mt; alto 0.75 mt; grosor del tope 0.065 mt; terminación en granito. Base de 0.55 mt x 0.50 mt con un grosor de 0.10 mt a un lado como muestra la imagen 1.2 (Verificar imagen y diseño) . Se requiere levantamiento del área, transporte y colocación. Presentar muestras de granito para elección (Después de la adjudicación).	Ud	140
6	Requerimientos: Tiempo de entrega: máximo 60 días calendario luego de recibida la notificación de adjudicación. Presentar análisis de costos y presupuesto detallado donde se verifiquen las partidas e impuestos.		
	COSTOS INDIRECTOS		
	Dirección Técnica	Porcentaje	10.0%
	Dirección Administrativa	Porcentaje	3.0%
	Transporte	Porcentaje	1.5%
	Seguros y Fianzas	Porcentaje	4.5%
	Imprevistos	Porcentaje	5.0%
	ITBIS (18%)	Porcentaje	18.0%
	CODIA	Porcentaje	1.0%
	Pensión y Jubilación	Porcentaje	1.0%
PROYECTO: ADQUISICIÓN DE BANCOS EN CONCRETO ARMADO PARA ÁREAS DE JARDÍN			
	Adquisición de bancos en concreto armado para áreas de jardín ITLA. Banco con Respaldo: Ancho 0.45 mt; largo 1.86 mt.; alto 0.45 mt.; grosor del tope de asiento 0.065 mt; terminación en granito. Respaldo: largo 1.20 mt.; alto total 0.45 mt. + 0.65 mt. = 1.10 mt.; Base: ancho 0.45 mt x 1.20	Ud	24

7	mt. Con un grosor de 0.10 mt a un lado. Arte ITLA en respaldo, bajo relieve (color azul). Ver diseño. Se requiere levantamiento del área, transporte y colocación. Presentar muestras de granito para elección (Después de la adjudicación).		
	Requerimientos: Tiempo de entrega: máximo 60 días calendario luego de recibida la notificación de adjudicación. Presentar análisis de costos y presupuesto detallado donde se verifiquen las partidas e impuestos.		
	COSTOS INDIRECTOS		
	Dirección Técnica	Porcentaje	10.0%
	Dirección Administrativa	Porcentaje	3.0%
	Transporte	Porcentaje	1.5%
	Seguros y Fianzas	Porcentaje	4.5%
	Imprevistos	Porcentaje	5.0%
	ITBIS (18%)	Porcentaje	18.0%
	CODIA	Porcentaje	1.0%
	Pensión y Jubilación	Porcentaje	1.0%

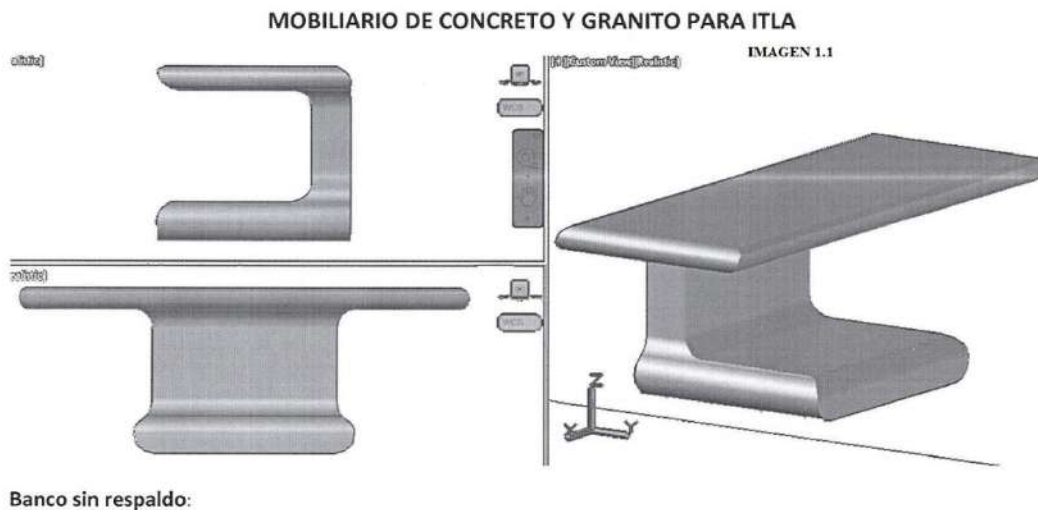

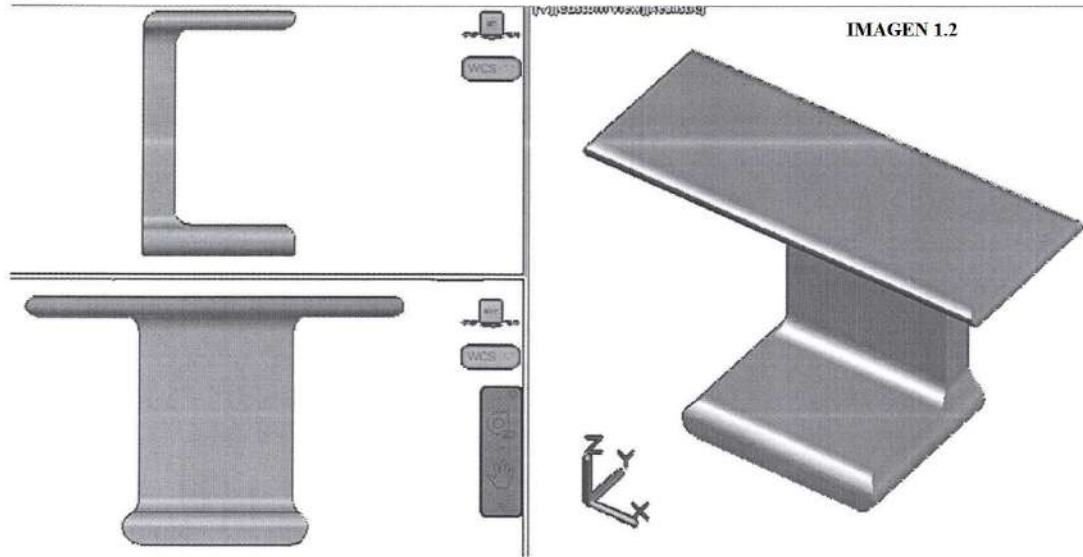

Mesa para banco sin respaldo:

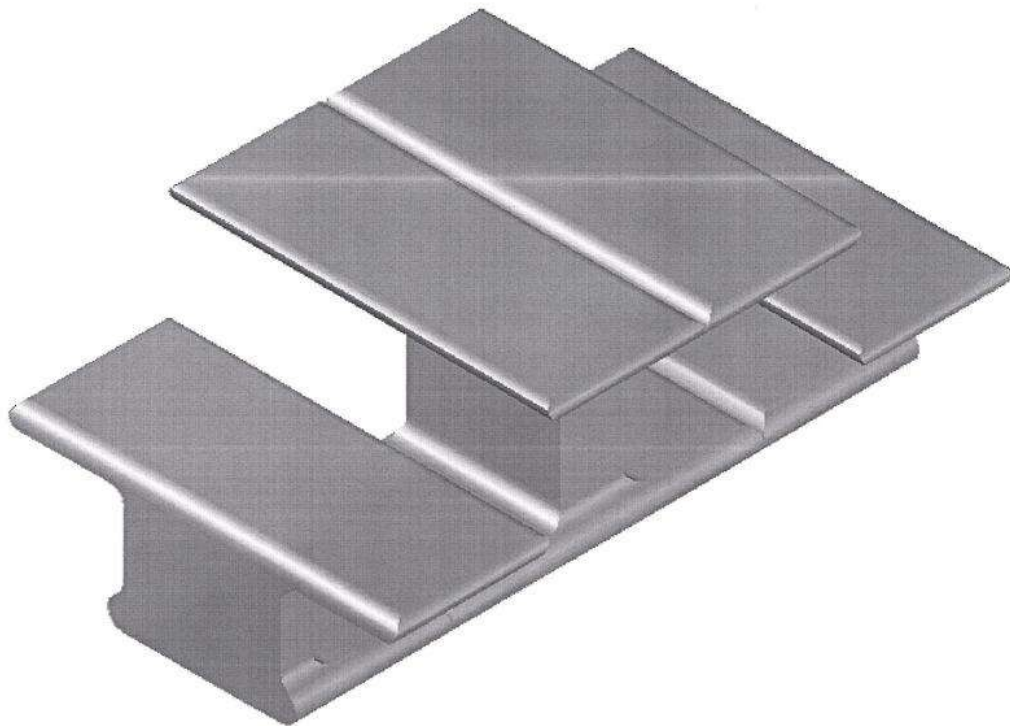

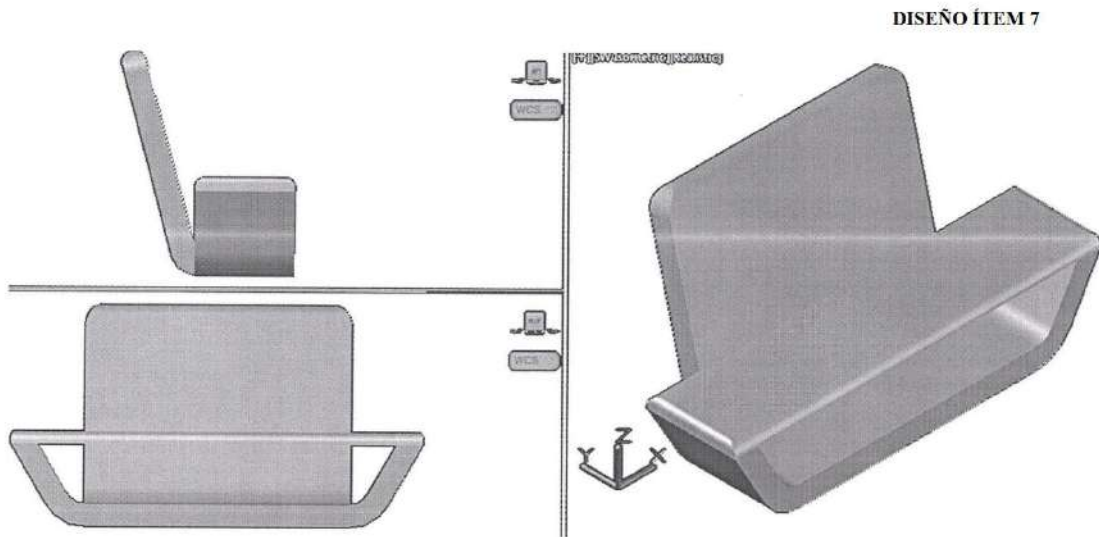

Banco con respaldo:

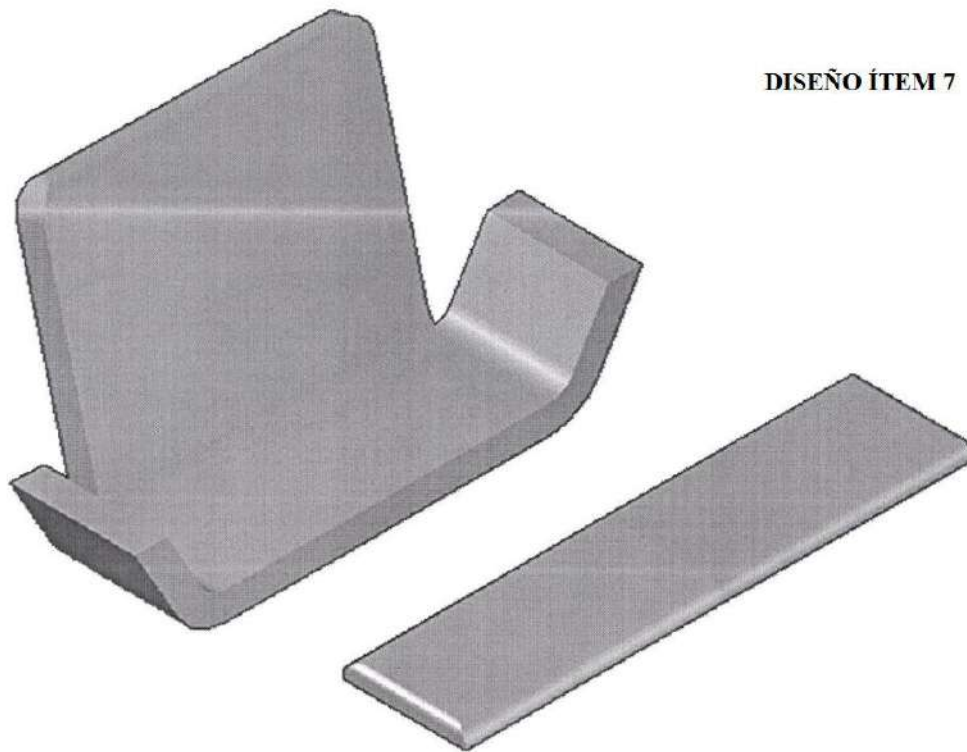

DISEÑO ÍTEM 7



2.2 Procedimiento de Selección

Etapa Múltiple (Doble Apertura)

2.3 Fuente de Recursos

El Instituto Tecnológico de Las Américas, de conformidad con el Artículo 32 del Reglamento 543-12 sobre Compras y Contrataciones Públicas de Bienes, Servicios y Obras, toma las medidas previsoras necesarias a los fines de garantizar la apropiación de fondos correspondiente, dentro del Presupuesto del año **dos mil diecinueve (2019)**, que sustentará el pago de todos los bienes adjudicados y adquiridos mediante la presente Comparación de Precios. Las partidas de fondos para liquidar las entregas programadas serán debidamente especializadas para tales fines, a efecto de que las condiciones contractuales no sufran ningún tipo de variación durante el tiempo de ejecución del mismo.

2.4 Condiciones de Pago

La Entidad Contratante no podrá comprometerse a entregar, por concepto de avance, un porcentaje mayor al veinte por ciento (20%) del valor del Contrato.

El pago se realizará de la siguiente manera, cuarenta y cinco (45) días posteriores a la recepción conforme del bien y/o servicio.

Para los fines de pago se requieren factura con comprobante gubernamental, que se encuentre registrado como Beneficiario del Estado y que las certificaciones del pago de los impuestos se encuentren debidamente actualizadas. Es recomendable hacer la entrega de la misma al momento de entregar el bien y/o servicio adjudicado.

Estas condiciones pueden variar a consideración de la Entidad Contratante. (Ver punto **5.1.3** Perfeccionamiento del Contrato).

2.5 Cronograma de la Comparación de Precios

ACTIVIDADES	PERÍODO DE EJECUCIÓN
1. Publicación llamado a participar en el presente proceso	Lunes 8 de abril de 2019
2. Plazo para realizar levantamiento (Obligatorio)	Desde el martes 9 al lunes 15 de abril de 2019 en los siguientes horarios: 10:00am, y/o 02:00pm (Cita previa, vía correo electrónico: compras@itla.edu.do)
3. Período para realizar consultas por parte de los interesados	Hasta el 18 de abril de 2019
4. Plazo para emitir respuesta por parte del Comité de Compras y Contrataciones, mediante circulares o enmiendas	Hasta el 26 abril de 2019
5. Recepción de Propuestas: “Sobre A” y “Sobre B” y apertura de “Sobre A” Propuestas Técnicas.	Hasta el viernes 3 de mayo de 2019 a las 03:00pm
6. Verificación, Validación y Evaluación contenido de las Propuestas Técnicas “Sobre A”.	Lunes 6 de mayo de 2019
7. Notificación de errores u omisiones de naturaleza subsanables.	Lunes 6 de mayo de 2019
8. Periodo de subsanación de ofertas	Hasta el jueves 9 de mayo de 2019

9. Período de Ponderación de Subsanaciones	Hasta el martes 14 de mayo de 2019
10. Notificación Resultados del Proceso de Subsanación y Oferentes Habilitados para la presentación de Propuestas Económicas “Sobre B”	Hasta el jueves 23 de mayo 2019
11. Apertura y lectura de Propuestas Económicas “Sobre B”	Lunes 27 de mayo de 2019 a las 11:00 am
12. Evaluación Ofertas Económicas “Sobre B”	Miércoles 29 de mayo de 2019
13. Adjudicación	Lunes 3 de junio de 2019
14. Notificación y Publicación de Adjudicación	5 días hábiles a partir del Acto Administrativo de Adjudicación Hasta el lunes 10 de junio de 2019
15. Plazo para la constitución de la Garantía Bancaria de Fiel Cumplimiento de Contrato	Dentro de los siguientes 05 días hábiles, contados a partir de la Notificación de Adjudicación
16. Suscripción del Contrato	No mayor a 20 días hábiles contados a partir de la Notificación de Adjudicación
17. Publicación de los Contratos en el portal institución y en el portal administrado por el Órgano Rector.	Inmediatamente después de suscritos por las partes

2.6 Disponibilidad y Adquisición del Pliego de Condiciones

El Pliego de Condiciones estará disponible para quien lo solicite, en la sede central del Instituto Tecnológico de las Américas (ITLA), ubicada en la Autopista Las Américas Km. 27 1/2, La Caleta, Boca Chica en el horario de lunes a viernes de 9:00 am a 4:00 pm, en la fecha indicada en el Cronograma de la Comparación de Precios y en la página Web de la institución www.itla.edu.do y en el portal administrado por el Órgano Rector, , para todos los interesados.

El Oferente que adquiera el Pliego de Condiciones a través de la página Web de la institución, www.itla.edu.do o del portal administrado por el Órgano Rector, , deberá enviar un correo electrónico a compras@itla.edu.do, o en su defecto, notificar al Departamento de Compras del Instituto Tecnológico de las Américas (ITLA) sobre la adquisición del mismo, a los fines de que la Entidad Contratante tome conocimiento de su interés en participar.

2.7 Conocimiento y Aceptación del Pliego de Condiciones

El sólo hecho de un Oferente/Proponente participar en la Comparación de Precios implica pleno conocimiento, aceptación y sometimiento por él, por sus miembros, ejecutivos, y su Representante Legal, a los procedimientos, condiciones, estipulaciones y normativas, sin

excepción alguna, establecidos en el presente Pliego de Condiciones, el cual tienen carácter jurídicamente obligatorio y vinculante.

2.9 Tiempo de Ejecución de la Obras y/o Entrega de los Bienes y Servicios

- **Para el ítem 1:** Se establece máximo cuarenta y cinco (45) días calendarios luego de la Notificación de Adjudicación.
- **Para el ítem 2:** Se establece máximo sesenta (60) días calendarios luego de la Notificación de Adjudicación.
- **Para el ítem 3:** Se establece máximo diez (10) días calendarios luego de la Notificación de Adjudicación.
- **Para el ítem 4:** Se establece máximo cuarenta y cinco (45) días calendarios luego de la Notificación de Adjudicación.
- **Para el ítem 5:** Se establece máximo veinte (20) días calendarios luego de la Notificación de Adjudicación.
- **Para el ítem 6:** Se establece máximo sesenta (60) días calendarios luego de la Notificación de Adjudicación.
- **Para el ítem 7:** Se establece máximo sesenta (60) días calendarios luego de la Notificación de Adjudicación.

2.10 Presentación de Propuestas Técnicas y Económicas “Sobre A” y “Sobre B”

Las Ofertas se presentarán en un Sobre cerrado y rotulado con las siguientes inscripciones:

NOMBRE DEL OFERENTE

(Sello social)

Firma del Representante Legal

COMITÉ DE COMPRAS Y CONTRATACIONES

Instituto Tecnológico de Las Américas (ITLA)

Referencia: ITLA-CCC-CP-2019-0004

Dirección: Autopista las Américas, Km. 27 ½, La Caleta, Boca Chica

Fax: **809-549-9388**

Teléfono: **809-738-4852 ext. 224,227 y 242**

Este Sobre contendrá en su interior el “**Sobre A**” Propuesta Técnica y el “**Sobre B**” Propuesta Económica.

Ninguna oferta presentada en término podrá ser desestimada en el acto de apertura. Las que fueron observadas durante el acto de apertura se agregaran para su análisis por parte de los peritos designados.

2.11 Lugar, Fecha y Hora

La presentación de Propuestas “**Sobre A**” y “**Sobre B**” se efectuará en acto público, ante el Comité de Compras y Contrataciones y el Notario Público actuante, en el Edificio 1, Auditorio 1 del Instituto Tecnológico de las Américas (ITLA), ubicado en la Autopista Las Américas, km. 27 y ½, La Caleta, Boca Chica, **el miércoles 3 de mayo de 2019 a las 03:00pm** y sólo podrá postergarse por causas de Fuerza Mayor o Caso Fortuito definidos en el presente Pliego de Condiciones Específicas.

Los “**Sobres B**” quedarán bajo la custodia del Consultor Jurídico de la institución, en su calidad de Asesor Legal del Comité de Compras y Contrataciones hasta la fecha de su apertura, conforme al Cronograma establecido.

La Entidad Contratante no recibirá sobres que no estuviesen debidamente cerrados e identificados según lo dispuesto anteriormente.

2.12 Forma para la Presentación de los Documentos Contenidos en el “Sobre A”

Los documentos contenidos en el “**Sobre A**” deberán ser presentados en original debidamente marcado como “**ORIGINAL**” en la primera página del ejemplar, junto con **dos (2)** fotocopias simples de los mismos, debidamente marcada, en su primera página, como “**COPIA**”. El original y las copias deberán firmarse en todas las páginas por el Representante Legal, debidamente foliadas y deberán llevar el sello social de la compañía.

El “**Sobre A**” deberá contener en su cubierta la siguiente identificación:

NOMBRE DEL OFERENTE/PROPONENTE
 (Sello Social)
 Firma del Representante Legal
COMITÉ DE COMPRAS Y CONTRATACIONES
INSTITUTO TECNOLÓGICO DE LAS
AMÉRICAS (ITLA)
PRESENTACIÓN: OFERTA TÉCNICA
REFERENCIA: ITLA-CCC-CP-2019-0004

2.13 Documentación a Presentar

A. **Documentación legal:**

1. Formulario de Presentación de Oferta (**SNCC.F.034**)
2. Formulario de Información sobre el Oferente (**SNCC.F.042**)
3. **Registro de Proveedores del Estado (RPE)** con documentos legales-administrativos actualizados, emitido por la Dirección General de

- Contrataciones Públicas que evidencie la inscripción del rubro Construcción y Edificación.
4. **Declaración Jurada (en original) donde se manifieste que no se encuentra afectado por las prohibiciones establecidas en el Artículo 14 de la Ley No. 340-06**, con firma legalizada por un Notario Público.
 5. **Declaración Jurada (en original) donde manifieste si tiene o no juicio con el Estado dominicano** o sus entidades del Gobierno Central, de las Instituciones Descentralizadas y Autónomas no Financieras, y de las Instituciones Públicas de la Seguridad Social. *Nota: Las declaraciones juradas indicadas en los numerales 5 y 6 pueden ser presentadas en un solo documento.*
 6. **Cédula del responsable legal del contrato** (persona física o empresa).
 7. **Certificación de no antecedentes penales** (original y actualizada) del oferente en caso de ser persona física o del representante legal para empresas expedido por la Procuraduría General de la República en su instancia correspondiente, si la empresa es nacional; si es extranjera, la Certificación del órgano judicial penal competente para emitir la misma en el país de origen del licitante, debidamente apostillada.
 8. **Copia de Certificado de Registro Mercantil** actualizado.
 9. **Copia de los Estatutos Sociales y Acta Constitutiva** debidamente registrada y certificada por la Cámara de Comercio y Producción correspondiente al domicilio de la empresa; certificada y firmada de conformidad a su original por la gerencia o por quienes ostenten poder de representación otorgado por dicha gerencia y debidamente sellada con el sello social de la empresa.
 10. **Lista de Nómina de accionistas** con composición accionaria actualizada, debidamente registrada y certificada por la Cámara de Comercio y Producción correspondiente al domicilio de la empresa; certificada y firmada de conformidad a su original por la gerencia o por quienes ostenten poder de representación otorgado por dicha gerencia y debidamente sellada con el sello social de la empresa.
 11. **Lista de presencia y acta de la dos última asamblea general ordinaria anual**, donde se evidencie el nombramiento del actual Consejo de Administración y el cierre de su ejercicio social, debidamente registrada y certificada por la Cámara de Comercio y Producción correspondiente al domicilio de la empresa; certificada y firmada de conformidad a su original por la gerencia o por quienes ostenten poder de representación otorgado por dicha gerencia, debidamente sellado con el sello social de la empresa.
 12. **Poder especial de representación** (actualizado) en el cual la empresa autoriza a la persona a contratar en su nombre, debidamente legalizado por un notario y sellado con el sello de la empresa. Especificar en el poder el proceso de selección (No. de Referencia) que se está autorizando.

B. Documentación financiera:

1. **Estados Financieros** de los dos (2) últimos ejercicios contables consecutivos, certificados por una firma de auditores o un CPA (contador público autorizado). Dichos estados financieros deben incluir los estados de resultados, mediante el cual se verifique una facturación anual mínima igual al monto total adjudicable.

2. **Certificación emitida por la Dirección General de Impuestos Internos (DGII)**, donde se manifieste que el oferente se encuentra al día con el pago de sus obligaciones fiscales.
3. **Certificación emitida por la Tesorería de la Seguridad Social (TSS)**, donde se manifieste que el oferente se encuentra al día con el pago de sus obligaciones de la Seguridad Social. Dicha certificación debe ser actualizada y **no exceder los 30 días de vigencia** entre la fecha de emisión de la certificación y la fecha de apertura del sobre *Nota: esta certificación no aplica para personas físicas con cédulas registradas o no y sin nóminas activas en la base de datos de la TSS ya que estas no pertenecen al régimen contributivo.*
4. **Constancia del registro como Beneficiario del Estado en SIGEF.**

C. **Documentación técnica:**

- 1) **Oferta Técnica** (conforme a las especificaciones técnicas suministradas)
- 2) **Cronograma de Ejecución de Obra.** Debe contener las principales actividades a ser desarrolladas para la ejecución de los trabajos, el orden de precedencia, los recursos humanos asignados y el personal responsable. El Cronograma propuesto debe cumplir con los **Tiempos de Ejecución** especificados en el numeral 2.9.
- 3) **Experiencia previa** en la realización de este tipo de actividad: Experiencia como contratista que evidencie un mínimo de tres (3) años de experiencia en obras similares. Debe presentar **tres (3) certificaciones de experiencia.** Debe contener: nombre de la entidad contratante, el Contratista, el objeto de la obra, las fechas de inicio y finalización, el cargo desempeñado y el nivel de satisfacción del servicio. Estas certificaciones deben estar firmadas por una autoridad competente, timbradas y selladas, donde se manifieste la experiencia mínima de tres (3) años con relación a la contratación de servicios de construcción. Las certificaciones deben ser emitidas por empresas reconocidas a nivel nacional que deben tener mínimo cinco (5) años de constituidas y en operación ininterrumpida. **(Debe ir anexo a formulario SNCC.D.049).**
- 4) Listado de Clientes, orientado al servicio requerido.
- 5) Certificación de Ministerio de Trabajo, especificando que no hay querrela o algún tipo de reclamación contra los ejecutores del proyecto.
- 6) Certificación del Colegio Dominicano de Ingenieros, Arquitectos y Agrimensores (CODIA), de que el contratista ha pagado los impuestos que establece la ley en beneficio de dicho colegio por la obra correspondiente.
- 7) Certificación del Fondo de Pensiones, Jubilaciones y Servicios de los Trabajadores de la Construcción. Debe constar que el contratista ha cumplido con todos los pagos correspondientes a dicho proyecto.

- 8) Copia de la tarjeta o matrícula profesional (CODIA) donde se especifique la fecha de expedición.

Notas aclaratorias sobre la evaluación técnica:

*La Comisión Evaluadora, se reserva el derecho de solicitar cualquier otra información necesaria para la adecuada evaluación de la empresa participante.

*La comisión evaluadora se reserva el derecho de realizar una visita al oferente como parte del proceso de evaluación técnica, a fin de constatar que las operaciones de dicho oferente son afines al rubro de los bienes ofertados.

*En caso de existir discrepancias respecto a la razón social y actividad comercial y del oferente, significará la no calificación de la evaluación técnica.

* La Comisión Evaluadora se reserva el derecho de verificación y validación de los datos suministrados ante instancias competentes de la documentación entregada para este procedimiento de selección.

Para los consorcios:

En adición a los requisitos anteriormente expuestos, los consorcios deberán presentar:

- 1) **Original del Acto Notarial** por el cual se formaliza el consorcio, incluyendo su objeto, las obligaciones de las partes, su duración la capacidad de ejercicio de cada miembro del consorcio, así como sus generales.
- 2) **Poder especial de designación del representante** o gerente único del Consorcio autorizado por todas las empresas participantes en el consorcio.
- 3) RPE del consorcio.

Documentación Adicional

Al finalizar los trabajos, **EL CONTRATISTA Adjudicado** deberá presentar la siguiente documentación:

- 1) Cubicación del Proceso.
- 2) Presupuestos de Imprevistos registrados en la cubicación (si aplica).

2.14 Presentación de la Documentación Contendida en el “Sobre B”

- A) **Formulario de Presentación de Oferta Económica (SNCC.F.033)**, presentado en **Un (1)** original debidamente marcado como “**ORIGINAL**” en la primera página de la Oferta, junto con **dos (2)** fotocopias simples de la misma, debidamente marcadas,

en su primera página, como “**COPIA**”. El original y las copias deberán estar firmados en todas las páginas por el Representante Legal, debidamente foliadas y deberán llevar el sello social de la compañía.

- B) Presupuesto de la Obra**, este debe incluir el estado de partidas detallando los montos por servicios, costos directos e indirectos, impuestos de ley, incluyendo los honorarios del personal técnico por áreas, con el desglose de precios unitarios utilizado para las diferentes partidas.
- C) Análisis de Costos Unitarios** (con el ITBIS transparentado en la partida materiales y equipos).
- D) Garantía de la Seriedad de la Oferta**. Correspondiente a **una Póliza de Fianza o Garantía Bancaria**. La vigencia de la garantía deberá ser igual al plazo de validez de la oferta establecido en el numeral 3.7 del presente Pliego de Condiciones.

El “**Sobre B**” deberá contener en su cubierta la siguiente identificación:

NOMBRE DEL OFERENTE/PROPONENTE

(Sello Social)

Firma del Representante Legal

COMITÉ DE COMPRAS Y CONTRATACIONES

INSTITUTO TECNOLÓGICO DE LAS AMÉRICAS (ITLA)

PRESENTACIÓN: **OFERTA ECONÓMICA**

REFERENCIA: **ITLA-CCC-CP-2019-0004**

Las Ofertas deberán ser presentadas únicas y exclusivamente en el formulario designado al efecto, **(SNCC.F.033)**.

El Oferente/Proponente cotizará el precio global de la Obra, no obstante, lo cual deberá presentarse detalle de partidas, designación correspondiente, unidad de medida, precio unitario y metraje. La sumatoria de los productos del precio unitario por el metraje de cada partida deberá ser igual al precio global cotizado. Los precios unitarios se tomarán en cuenta, exclusivamente, para la liquidación mensual de los trabajos y los aumentos o disminuciones de Obra que ordene la Entidad Contratante.

La Entidad Contratante no efectuará pagos por las tareas necesarias para la ejecución de los trabajos para las cuales no se hayan indicado precios, por cuanto se considerarán comprendidas en los demás precios que figuren en el cuadro de metrajes.

El Contratista no podrá, bajo pretexto de error u omisión de su parte, reclamar aumento de los precios fijados en el Contrato.

Los errores u omisiones en el cómputo y presupuesto en cuanto a extensión o valor de la Obras, se corregirán en cualquier tiempo hasta la terminación del Contrato. Si los defectos fuesen aparentes y el Contratista no los hubiera señalado en forma previa o concomitante a la formulación de su Propuesta no tendrá derecho a formular reclamo alguno.

La Oferta deberá presentarse en Pesos Dominicanos (RD\$). Los precios deberán expresarse en **dos decimales (XX.XX)** que tendrán que incluir todas las tasas (divisas), impuestos y gastos que correspondan, transparentados e implícitos según corresponda.

Los precios no deberán presentar alteraciones ni correcciones y deberán ser dados por la unidad de medida establecida en los listados.

El Oferente que resulte favorecido con la Adjudicación de la presente Comparación de Precios, debe mantener durante todo el plazo de ejecución del Contrato el precio que proponga en el momento de presentación de la Oferta.

El Oferente será responsable y pagará todos los impuestos, derechos de aduana, o gravámenes que hubiesen sido fijados por autoridades municipales, estatales o gubernamentales, dentro y fuera de la República Dominicana, relacionados con los bienes y servicios conexos a ser suministrados. Ninguna institución sujeta a las disposiciones de la Ley que realice contrataciones, podrá contratar o convenir sobre disposiciones o cláusulas que dispongan sobre exenciones o exoneraciones de impuestos y otros atributos, o dejar de pagarlos, sin la debida aprobación del Congreso Nacional.

El Oferente/Proponente que cotice en cualquier moneda distinta al Peso Dominicano (RD\$), **se auto-descalifica para ser adjudicatario.**

A fin de cubrir las eventuales variaciones de la tasa de cambio del Dólar de los Estados Unidos de Norteamérica (US\$), **el Instituto Tecnológico de las Américas** podrá considerar eventuales ajustes, una vez que las variaciones registradas sobrepasen el **cinco por ciento (5%)** con relación al precio adjudicado o de última aplicación. La aplicación del ajuste podrá ser igual o menor que los cambios registrados en la Tasa de Cambio Oficial del Dólar Americano (US\$) publicada por el Banco Central de la República Dominicana, a la fecha de la entrega de la Oferta Económica.

En el caso de que el Oferente/Proponente Adjudicatario solicitara un eventual ajuste, **el Instituto Tecnológico de las Américas** se compromete a dar respuesta dentro de los siguientes **cinco (5) días laborables**, contados a partir de la fecha de acuse de recibo de la solicitud realizada.

La solicitud de ajuste no modifica el Cronograma de Entrega de Cantidades Adjudicadas, por lo que, el Proveedor Adjudicatario se compromete a no alterar la fecha de programación de entrega de los Bienes pactados, bajo el alegato de esperar respuesta a su solicitud.

Los precios no deberán presentar alteraciones ni correcciones y **deberán ser dados por la unidad de medida establecida en el Formulario de Oferta Económica.**

Será responsabilidad del Oferente/Proponente la adecuación de los precios unitarios a las unidades de medidas solicitadas, considerando a los efectos de adjudicación el precio consignado en la Oferta Económica como el unitario y valorándolo como tal, respecto de otras Ofertas de los mismos productos. El Comité de Compras y Contrataciones, no realizará ninguna conversión de precios unitarios si éstos se consignaren en unidades diferentes a las solicitadas.

Sección III

Apertura y Validación de Ofertas

3.1 Procedimiento de Apertura de Sobres

La apertura de Sobres se realizará en acto público en presencia del Comité de Compras y Contrataciones y del Notario Público actuante, en la fecha, lugar y hora establecidos en el Cronograma de Comparación de Precios.

Una vez pasada la hora establecida para la recepción de los Sobres de los Oferentes/Proponentes, no se aceptará la presentación de nuevas propuestas, aunque el acto de apertura no se inicie a la hora señalada.

3.2 Apertura de “Sobre A”, contenido de Propuestas Técnicas

El Notario Público actuante procederá a la apertura de los “**Sobres A**”, según el orden de llegada, procediendo a verificar que la documentación contenida en los mismos esté correcta de conformidad con el listado que al efecto le será entregado. El Notario actuante, deberá rubricar y sellar cada una de las páginas de los documentos contenidos en los “**Sobres A**”, haciendo constar en el mismo la cantidad de páginas existentes.

En caso de que surja alguna discrepancia entre la relación y los documentos efectivamente presentados, el Notario Público autorizado dejará constancia de ello en el acta notarial.

El Notario Público actuante elaborará el acta notarial correspondiente, incluyendo las observaciones realizadas en el desarrollo del acto de apertura de los Sobres A, si las hubiere.

El Notario Público actuante concluido el acto de recepción, dará por concluido el mismo, indicando la hora de cierre.

Las actas notariales estarán disponibles para los Oferentes/ Proponentes, o sus Representantes Legales, quienes para obtenerlas deberán hacer llegar su solicitud a través de la Oficina de Acceso a la Información (OAI).

3.3 Validación y Verificación de Documentos

Los Peritos Especialistas, procederá a la validación y verificación de los documentos contenidos en el referido “**Sobre A**”. Ante cualquier duda sobre la información presentada, podrá comprobar, por los medios que considere adecuados, la veracidad de la información recibida.

No se considerarán aclaraciones a una oferta presentadas por Oferentes cuando no sean en respuesta a una solicitud de la Entidad Contratante. La solicitud de aclaración por la Entidad Contratante y la respuesta deberán ser hechas por escrito.

Antes de proceder a la evaluación detallada del “**Sobre A**”, los Peritos determinarán si cada Oferta se ajusta sustancialmente al presente Pliego de Condiciones Específica; o si existen desviaciones, reservas, omisiones o errores de naturaleza o de tipo subsanables de conformidad a lo establecido en el numeral 1.20 del presente documento.

En los casos en que se presenten desviaciones, reservas, omisiones o errores de naturaleza o tipo subsanables, los Peritos Especialistas procederán de conformidad con los procedimientos establecidos en el presente Pliego de Condiciones Específicas.

3.4 Criterios de Evaluación

Las Propuestas deberán contener la documentación necesaria, suficiente y fehaciente para demostrar los siguientes aspectos que serán únicamente verificados bajo la modalidad “**CUMPLE/ NO CUMPLE**”:

Elegibilidad: Que el Proponente está legalmente autorizado para realizar sus actividades comerciales en el país.

Situación Financiera: Que cuenta con la estabilidad financiera suficiente para ejecutar satisfactoriamente el eventual Contrato.

Capacidad Técnica: El Oferente/Proponente deberá acreditar la experiencia requerida en la ejecución de Obras similares, y haber ejecutado al menos 2 contratos de naturaleza similar en ese periodo.

3.5 Apertura de los “Sobres B”, Contentivos de Propuestas Económicas

El Comité de Compras y Contrataciones, dará inicio al Acto de Apertura y lectura de las Ofertas Económicas, “**Sobre B**”, conforme a la hora y en el lugar indicado.

Sólo se abrirán las Ofertas Económicas de los Oferentes/Proponentes que hayan resultado habilitados en la primera etapa del proceso. Son éstos aquellos que una vez finalizada la evaluación de las Ofertas Técnicas, cumplan con los criterios señalados en la sección Criterios de evaluación. Las demás serán devueltas sin abrir. De igual modo, solo se dará lectura a los renglones que hayan resultado CONFORME en el proceso de evaluación de las Ofertas Técnicas.

A la hora fijada en el Cronograma de la Comparación de Precios, el Consultor Jurídico de la institución, en su calidad de Asesor Legal del Comité de Compras y Contrataciones, hará entrega formal al Notario actuante, en presencia de los Oferentes, de las Propuestas Económicas, “**Sobre B**”, que se mantendrán bajo su custodia, para dar inicio al procedimiento de apertura y lectura de las mismas.

En acto público y en presencia de todos los interesados el Notario actuante procederá a la apertura y lectura de las Ofertas Económicas, certificando su contenido, rubricando y sellando cada página contenida en el “**Sobre B**”.

Las observaciones referentes a la Oferta que se esté leyendo deberán realizarse en ese mismo instante, levantando la mano para tomar la palabra. El o los Notarios actuantes procederán hacer constar todas las incidencias que se vayan presentando durante la lectura.

Finalizada la lectura de las Ofertas, el o los Notarios actuantes procederán a invitar a los Representantes Legales de los Oferentes/Proponentes a hacer conocer sus observaciones; en caso de conformidad, se procederá a la clausura del acto.

No se permitirá a ninguno de los presentes exteriorizar opiniones de tipo personal o calificativos peyorativos en contra de cualquiera de las casas participantes.

El Oferente/Proponente o su representante que durante el proceso de la Comparación de Precios tome la palabra sin ser autorizado o exteriorice opiniones despectivas sobre algún producto o compañía, será sancionado con el retiro de su presencia del salón, con la finalidad de mantener el orden.

En caso de discrepancia entre la Oferta presentada en el formulario correspondiente, (SNCC.F.033) debidamente recibido por el Notario Público actuante y la lectura de la misma, prevalecerá el documento escrito.

El o los Notarios Públicos actuantes elaborarán el acta notarial correspondiente, incluyendo las observaciones realizadas al desarrollo del acto de apertura de los mismos, si las hubiera, por parte de los Representantes Legales de los Oferentes/ Proponentes. El acta notarial deberá estar acompañada de una fotocopia de todas las Ofertas presentadas. Dichas actas notariales estarán disponibles para los Representantes Legales de los Oferentes/Proponentes, quienes para obtenerlas deberán hacer llegar su solicitud a través de la Oficina de Acceso a la Información (OAI).

3.6 Confidencialidad del Proceso

La información relativa al análisis, aclaración, evaluación y comparación de las Ofertas y las recomendaciones para la Adjudicación del Contrato no podrán ser reveladas a los Licitantes ni a otra persona que no participe oficialmente en dicho proceso hasta que se haya anunciado el nombre del Adjudicatario, a excepción de que se trate del informe de evaluación del propio Licitante. Todo intento de un Oferente para influir en el

procesamiento de las Ofertas o decisión de la Adjudicación por parte del Contratante podrá dar lugar al rechazo de la Oferta de ese Oferente.

3.7 Plazo de Mantenimiento de Oferta

Los Oferentes/Proponentes deberán mantener las Ofertas por el término de ciento ochenta **(180)** días contados a partir de la fecha del acto de apertura.

La Entidad Contratante, excepcionalmente podrá solicitar a los Oferentes/Proponentes una prórroga, antes del vencimiento del período de validez de sus Ofertas, con indicación del plazo. Los Oferentes/Proponentes podrán rechazar dicha solicitud, considerándose por tanto que han retirado sus Ofertas, por lo cual la Entidad Contratante procederá a efectuar la devolución de la Garantía de Seriedad de Oferta ya constituida. Aquellos que la consientan no podrán modificar sus Ofertas y deberán ampliar el plazo de la Garantía de Seriedad de Oferta oportunamente constituida.

El plazo de vigencia de la oferta, requerido en este numeral, será verificado a través del Formulario de **Presentación de Ofertas SNCC.F.034**. Las ofertas que no cumplan por lo menos con el plazo aquí establecido serán eliminadas sin más trámite.

3.8 Evaluación Oferta Económica

El Comité de Compras y Contrataciones evaluará y comparará únicamente las Ofertas que se ajustan sustancialmente al presente Pliego de Condiciones Específicas y que hayan sido evaluadas técnicamente como **CONFORME**, bajo el criterio del mejor precio ofertado.

- El formulario de Presentación de Oferta Económica (SNCC.F.033) es el único formato de presentación válido.
- El presupuesto con el desglose de los precios unitarios utilizados para las diferentes partidas debe corresponder con los análisis de costos unitarios presentados.

Sección IV

Adjudicación

4.1 Criterios de Adjudicación

El Comité de Compras y Contrataciones evaluará las Ofertas dando cumplimiento a los principios de transparencia, objetividad, economía, celeridad y demás, que regulan la actividad contractual, y comunicará por escrito al Oferente/Proponente que resulte favorecido. Al efecto, se tendrán en cuenta los factores económicos y técnicos más favorables.

La Adjudicación será decidida a favor del Oferente/Proponente cuya propuesta cumpla con los requisitos exigidos y sea calificada como la más conveniente para los intereses institucionales, teniendo en cuenta el precio, la calidad, la idoneidad del Oferente/

Proponente y las demás condiciones que se establecen en el presente Pliego de Condiciones Específicas.

Si se presentase una sola Oferta, ella deberá ser considerada y se procederá a la Adjudicación, si habiendo cumplido con lo exigido en el Pliego de Condiciones Específicas, se le considera conveniente a los intereses de la Institución.

4.2 Empate entre Oferentes

En caso de empate entre dos o más Oferentes/Proponentes, se procederá de acuerdo al siguiente procedimiento:

El Comité de Compras y Contrataciones procederá por una elección al azar, en presencia de Notario Público y de los interesados, utilizando para tales fines el procedimiento de sorteo.

4.3 Declaración de Desierto

El Comité de Compras y Contrataciones podrá declarar desierto el procedimiento, total o parcialmente, en los siguientes casos:

- Por no haberse presentado Ofertas.
- Por haberse rechazado, descalificado, o porque son inconvenientes para los intereses nacionales o institucionales todas las Ofertas o la única presentada.

En la Declaratoria de Desierto, la Entidad Contratante podrá reabrirlo dando un plazo para la presentación de Propuestas de hasta un **cincuenta por ciento (50%)** del plazo del proceso fallido.

4.4 Acuerdo de Adjudicación

El Comité de Compras y Contrataciones luego de proceso de verificación y validación del informe de recomendación de Adjudicación, conoce las incidencias y si procede, aprueban el mismo y emiten el acta contentiva de la Resolución de Adjudicación.

Ordena a la Unidad Operativa de Compras y Contrataciones la Notificación de la Adjudicación y sus anexos a todos los Oferentes participantes, conforme al procedimiento y plazo establecido en el Cronograma de Actividades del Pliego de Condiciones Específicas.

Concluido el proceso de evaluación, el Comité de Compras y Contrataciones dictará la Resolución Definitiva de Adjudicación y ordena a la Unidad Operativa de Compras y Contrataciones la Notificación de la Adjudicación y sus anexos a todos los Oferentes participantes, conforme al procedimiento y plazo establecido en el Cronograma de Actividades del Pliego de Condiciones.

4.5 Adjudicaciones Posteriores

En caso de incumplimiento del Oferente Adjudicatario, la Entidad Contratante procederá a solicitar, mediante **“Carta de Solicitud de Disponibilidad”**, al siguiente Oferente/Proponente que certifique si está en capacidad de suplir los renglones que le fueren indicados, en un plazo no mayor de dos (2) días hábiles, contados a partir de tener conocimiento del incumplimiento. Dicho Oferente/Proponente contará con un plazo de **Cuarenta y Ocho (48) horas** para responder la referida solicitud. En caso de respuesta afirmativa, El Oferente/Proponente deberá presentar la Garantía de Fiel cumplimiento de Contrato, conforme se establece en los **DDCP**.

PARTE 2 CONTRATO

Sección V Disposiciones Sobre los Contratos

5.1 Condiciones Generales del Contrato

5.1.1 Validez del Contrato

El Contrato será válido cuando se realice conforme al ordenamiento jurídico y cuando el acto definitivo de Adjudicación y la constitución de la Garantía de Fiel Cumplimiento de Contrato sean cumplidos.

5.1.2 Garantía de Fiel Cumplimiento de Contrato

La Garantía de Fiel Cumplimiento de Contrato corresponderá a **Garantía Bancaria**. La vigencia de la garantía será de **mínima de (1) año**, contados a partir de la constitución de la misma hasta el fiel cumplimiento del contrato.

5.1.3 Perfeccionamiento del Contrato

Para su perfeccionamiento deberán seguirse los procedimientos de contrataciones vigentes, cumpliendo con todas y cada una de sus disposiciones y el mismo deberá ajustarse al modelo que se adjunte al presente Pliego de Condiciones Específicas, conforme al modelo estándar el Sistema Nacional de Compras y Contrataciones Públicas.

5.1.4 Plazo para la Suscripción del Contrato

Los Contratos deberán celebrarse en el plazo que se indique en el presente Pliego de Condiciones Específicas; no obstante a ello, deberán suscribirse en un plazo no mayor de **veinte (20) días hábiles**, contados a partir de la fecha de Notificación de la Adjudicación.

5.1.5 Ampliación o Reducción de la Contratación

La Entidad Contratante podrá modificar, disminuir o aumentar hasta un **veinticinco por Ciento (25%)** el monto del Contrato original de la Obra, siempre y cuando se mantenga el objeto, cuando se presenten circunstancias que fueron imprevisibles en el momento de iniciarse el proceso de Contratación, y esa sea la única forma de satisfacer plenamente el interés público.

5.1.6 Finalización del Contrato

El Contrato finalizará por vencimiento de su plazo, o por la concurrencia de alguna de las siguientes causas de resolución:

- Incumplimiento del Proveedor.
- Incurción sobrevenida del Proveedor en alguna de las causas de prohibición de contratar con la Administración Pública que establezcan las normas vigentes, en especial el Artículo 14 de la Ley No. 340-06, sobre Compras y Contrataciones Públicas de Bienes, Servicios, Obras y Concesiones.

5.1.7 Subcontratos

El Contratista podrá subcontratar la ejecución de algunas de las tareas comprendidas en este Pliego de Condiciones Específicas, con la **previa autorización de la Entidad Contratante**. El Oferente, en su propuesta, debe indicar las Obras que subcontrataría y las empresas que ejecutarían cada una de ellas; en el entendido, que El Contratista será el único responsable de todos los actos, comisiones, defectos, negligencias, descuidos o incumplimientos de los subcontratistas, de sus empleados o trabajadores.

5.2 Condiciones Específicas del Contrato

5.2.1 Vigencia del Contrato

La vigencia del Contrato será de un (1) año, contado a partir de la fecha de la suscripción del mismo y hasta su fiel cumplimiento, de conformidad con el Cronograma de Ejecución, el cual formará parte integral y vinculante del mismo.

Sección VI Incumplimiento del Contrato

6.1 Incumplimiento del Contrato

Se considerará incumplimiento del Contrato:

- a. La mora del Proveedor en la entrega de las Obras.
- b. La falta de calidad de las Obras entregadas.

6.2 Efectos del Incumplimiento

El incumplimiento del Contrato por parte del Proveedor determinará su finalización y supondrá para el mismo la ejecución de la Garantía Bancaria de Fiel Cumplimiento del Contrato, procediéndose a contratar al Adjudicatario que haya quedado en el segundo lugar.

En los casos en que el incumplimiento del Proveedor constituya falta de calidad de los bienes entregados o causare un daño o perjuicio a la institución, o a terceros, la Entidad Contratante podrá solicitar a la Dirección General de Contrataciones Públicas, en su calidad de Órgano Rector del Sistema, su inhabilitación temporal o definitiva, dependiendo de la gravedad de la falta.

EL PROVEEDOR reconoce y acepta que el contrato que le sea adjudicado, se realizará atendiendo a su capacidad para cumplir con los servicios acordados, en la forma y plazos consignados en el mismo. EL PROVEEDOR acepta a título de penalidad, y previo a comunicación por LA ENTIDAD CONTRATANTE de la falta correspondiente, un descuento de un cuatro (4) por ciento del monto total adjudicado a título de penalidad, por cada día de retraso en el cumplimiento de la obligación.

En atención a las normas que rigen el debido proceso administrativo, LA ENTIDAD CONTRATANTE notificará a EL PROVEEDOR del incumplimiento contractual, otorgándole a este último un plazo de un (1) día hábil para que se refiera al respecto y conteste por escrito a LA ENTIDAD CONTRATANTE. Una vez evaluada la posición de EL PROVEEDOR, el Comité de Compras y Contrataciones examinará la situación y le notificará a EL PROVEEDOR la decisión adoptada. La decisión tomada por el Comité de Compras y Contrataciones será ejecutable no obstante cualquier recurso, y el monto a pagar a título de penalidad será deducible de los pagos pendientes de EL PROVEEDOR.

6.3 Tipos de Incumplimientos

A los efectos de este Pliego de Condiciones Específicas, los incumplimientos se clasifican en leves, graves y gravísimos, conforme se indica a continuación:

a. Incumplimientos leves

Toda aquella violación de las obligaciones asumidas por el Contratista en virtud del presente Pliego de Condiciones, que no impidan la Ejecución de la Obra.

b. Incumplimientos graves

Toda aquella violación de las obligaciones asumidas por el Contratista en virtud del presente Pliego de Condiciones, que afecten la Ejecución de la Obra.

c. Incumplimientos gravísimos

Toda aquella violación de las obligaciones asumidas por el Contratista en virtud del presente Pliego de Condiciones, que impidan la Ejecución de la Obra.

En caso de acumulación de infracciones, estas se considerarán de la siguiente manera:

Cada ocho (8) infracciones leves, se entenderá configurada una grave.

Cada cuatro (4) infracciones graves, una gravísima.

6.4 Sanciones

La ocurrencia de los incumplimientos leves y graves detallados, hace pasible al Contratista de la aplicación de las sanciones previstas en la Ley, su Reglamento y demás normas complementarias.

En caso de infracciones gravísima la Entidad Contratante podrá rescindir el contrato, sin perjuicio de las demás acciones que la Ley pone a su alcance en reparación del perjuicio causado.

El cálculo de los días de retraso se hará tomando en consideración los tiempos de ejecución establecidos en el numeral 2.9 del presente documento y siempre que la causa del retraso sea imputable al Contratista.

La mora en la ejecución de las obligaciones se constituye por el simple vencimiento de los plazos previstos en el Cronograma de Ejecución de la Obra.

PARTE 3 DE LAS OBRAS

Sección VII Ejecución y Recepción de la Obra

7.1 Inicio de la Construcción

Una vez formalizado y certificado por la Contraloría General de la República el correspondiente Contrato entre la Entidad Contratante y El Contratista, este último iniciará la ejecución de los trabajos conforme al plazo de ejecución y plan de trabajo presentados en su Propuesta Técnica.

7.2 Recepción Provisional

Al concluir la construcción de la Obra, conforme a las prescripciones técnicas y calidades exigidas en este Pliego de Condiciones Específicas, El Contratista hará entrega de la misma al personal designado por la Entidad Contratante como responsable de la supervisión.

Se levantará el Acta de Recepción Provisional, formalizada por el técnico de la Entidad Contratante o persona en la que éste delegue, quien acreditará que la obra está en condiciones de ser recibida en forma provisional.

De existir anomalías, se darán instrucciones precisas al Contratista para que subsane los defectos y proceda, en un plazo no superior a **quince (15) días hábiles**, a la corrección de los errores detectados.

7.3 Recepción Definitiva

Una vez corregidas por El Contratista las fallas notificadas por la Entidad Contratante, se procederá a realizar una nueva evaluación de la Obra y solamente cuando la evaluación realizada resultare conforme, de acuerdo a las Especificaciones Técnicas requeridas, se procederá a la Recepción Definitiva de la Obra.

Para que la Obra sea recibida por la Entidad Contratante de manera definitiva, deberá cumplir con todos y cada uno de los requerimientos exigidos en las Especificaciones Técnicas.

Si la supervisión no presenta nuevas objeciones y considera que la Obra ha sido ejecutada conforme a todos los requerimientos de las Especificaciones Técnicas, se levantará el Acta de Recepción Definitiva, formalizada por el técnico de la Entidad Contratante o persona en la que éste delegue, quien acreditará que la Obra está en condiciones de ser recibida en forma definitiva.

La Obra podrá recibirse parcial o totalmente, conforme con lo establecido en el Contrato; pero la recepción parcial también podrá hacerse cuando se considere conveniente por la Máxima Autoridad de la Entidad Contratante. La recepción total o parcial tendrá carácter provisorio hasta tanto se haya cumplido el plazo de garantía que se hubiese fijado.

Sección VIII Formularios

9.1 Formularios Tipo

El Oferente/Proponente deberá presentar sus Ofertas de conformidad con los Formularios determinados en el presente Pliego de Condiciones Específicas, **los cuales se anexan como parte integral del mismo.**

9.2 Anexos

1. Modelo de Contrato de Ejecución de Obras (**SNCC.C.026**)
2. Formulario de Oferta Económica (**SNCC.F.033**)
3. Presentación de Oferta (**SNCC.F.034**)
4. Garantía Bancaria de Fiel Cumplimiento de Contrato (**SNCC.D.038**), si procede.
5. Formulario de Información sobre el Oferente (**SNCC.F.042**)
6. Currículo del personal profesional propuesto (**SNCC.D.045**)
7. Experiencia como contratista (**SNCC.D.049**)
8. Plantillas para Presupuestos de Obra
9. Esquemas de las Obras